

# SENCOR®

SWK 1595BK



## SKLENĚNÁ RYCHLOVARNÁ KONVICE S REGULACÍ TEPLoty

Návod k použití v originálním jazyce



**SENCOR®**

**SWK 1595BK**



**A**

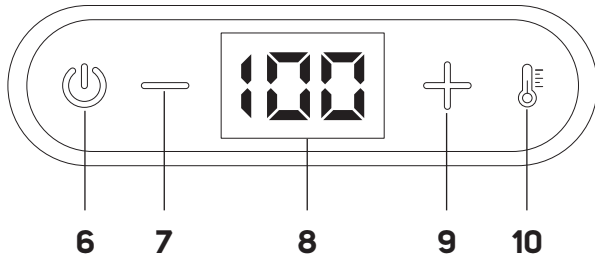
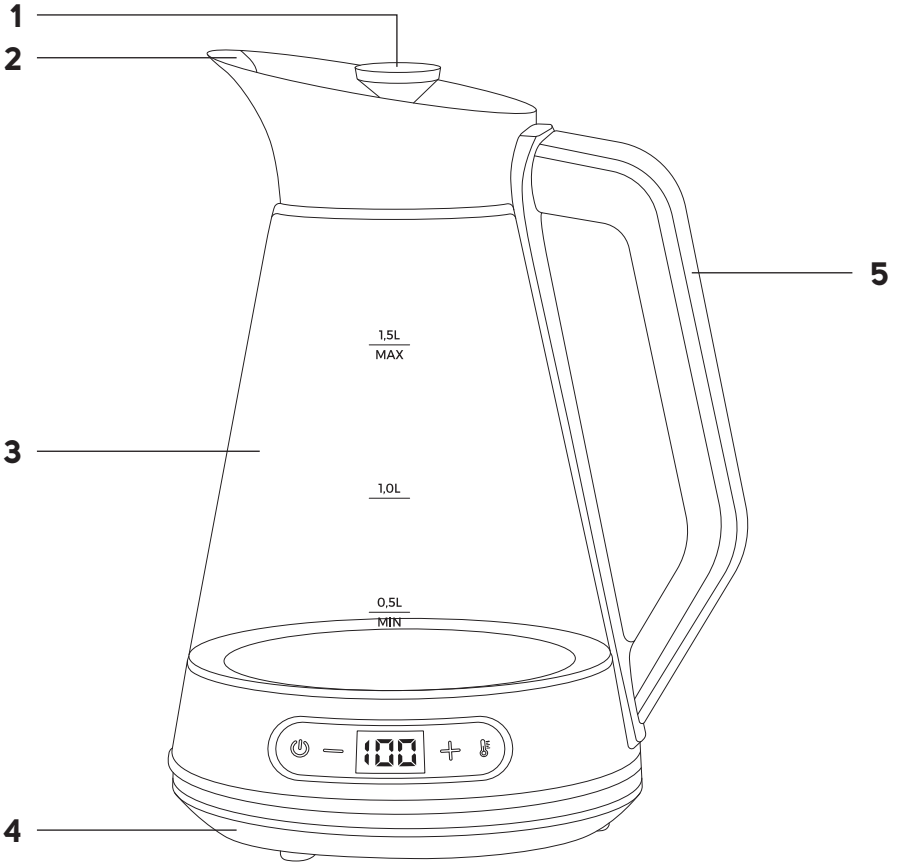

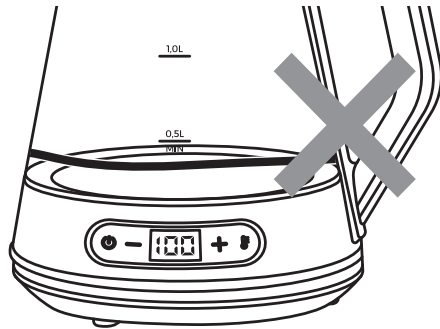
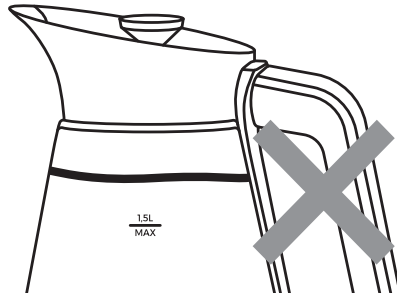



## **DŮLEŽITÉ BEZPEČNOSTNÍ POKYNY**

### **ČTĚTE POZORNĚ A USCHOVEJTE JE PRO BUDOUCÍ POUŽITÍ.**

- Tento spotřebič mohou používat děti ve věku 8 let a starší a osoby se sníženými fyzickými, smyslovými nebo mentálními schopnostmi nebo s nedostatkem zkušeností a znalostí, pokud jsou pod dozorem nebo byly poučeny o používání spotřebiče bezpečným způsobem a rozumí případným nebezpečím.
- Děti si se spotřebičem nesmějí hrát.
- Čištění a údržbu prováděnou uživatelem nesmějí provádět děti, pokud nejsou starší 8 let a pod dozorem.
- Udržujte spotřebič a jeho přívod mimo dosah dětí mladších 8 let.
- Pokud je přívodní kabel poškozen, jeho výměnu svěřte odbornému servisnímu středisku, aby se zabránilo vzniku nebezpečné situace. Spotřebič s poškozeným přívodním kabelem je zakázáno používat.
- Tento spotřebič je určen pro použití v domácnosti. Spotřebič je rovněž určen pro osobní nekomerční použití v prostorách, jako jsou:
  - kuchyňské kouty v obchodech, kancelářích a ostatních pracovištích;
  - prostory v zemědělství;
  - hotely, motely a jiné obytné prostory;
  - podniky zajišťující nocleh se snídaní.

- Konvici ani její podstavec neomývejte pod tekoucí vodou a neponořujte ji ani její podstavec do vody nebo jiné tekutiny.
- Je-li konvice přeplněna, může dojít k vystříknutí horké vody.

**VÝSTRAHA:**

Neotvírejte víko, dokud se voda vaří.

**UPOZORNĚNÍ:**

Umístěte víko tak, aby pára směřovala od držadla.

- Používejte konvici pouze s dodávaným podstavcem. Podstavec nepoužívejte s jinými typy spotřebičů.

**UPOZORNĚNÍ:**

Před sejmutím spotřebiče z podstavce se ujistěte, že je spotřebič vypnutý.

**VÝSTRAHA:**

Zabraňte políť nástrčky.

- Vnitřní prostor konvice vypláchněte čistou vodou. Dodržujte pokyny k čištění v kapitole „Čištění a údržba“.

**VÝSTRAHA:**

Při nesprávném používání hrozí riziko poranění.

- Povrch topného článku obsahuje po použití zbytkové teplo. Nedotýkejte se zahřátého povrchu.



## **VAROVÁNÍ:** **Horký povrch víka!**

Víko se během použití zahřívá a může způsobit vážné popáleniny, pokud s ním nebudete správně zacházet. Doporučujeme nasadit si kuchyňské chňapky.

- Před připojením konvice k síťové zásuvce se ujistěte, že se její nominální napětí shoduje s elektrickým napětím zásuvky.
- Konvici připojujte pouze k řádně uzemněné zásuvce.
- Konvici neumísťte na parapety oken, odkapávací desku dřezu nebo na nestabilní povrchy. Vždy ji umístěte na stabilní, rovný a suchý povrch.
- Konvici nepokládejte na elektrický ani plynový vaříč nebo do jeho blízkosti, neumísťte ji do blízkosti otevřeného ohně nebo zařízení, které je zdrojem tepla.
- Konvici nikdy nepoužívejte v bezprostředním okolí vany, sprchy nebo bazénu.
- Konvici používejte výhradně k ohřevu pitné vody. Nepoužívejte ji k ohřevu jiných tekutin nebo potravin.
- Konvici nenaplňujte vodou, pokud je umístěna na podstavci. Před plněním sejměte konvici z podstavce. Při plnění dbejte na to, aby hladina vody zakrývala alespoň rysku minima a nepřesahovala rysku maxima.
- Před spuštěním konvice se ujistěte, že víko je řádně uzavřeno.
- Konvici nespouštějte naprázdno. Nesprávné používání může nepříznivě ovlivnit její životnost. Pro případ náhodného spuštění bez vody je konvice vybavena bezpečnostním jištěním, které ji chrání před poškozením.
- Ke zdvihnutí a přenášení konvice používejte rukojet.
- Při vylévání vody z konvice dbejte zvýšené opatrnosti, aby nedošlo k opaření vroucí vodou nebo párou.
- Do zahřáté konvice nelijte ledově studenou vodu.
- Chod konvice může být kdykoli přerušen stisknutím tlačítka  nebo zvednutím konvice ze základny a vrácením zpátky na základnu.
- Konvici vždy odpojte od síťové zásuvky, pokud ji nebudete používat, pokud ji necháváte bez dozoru, před přemístěním nebo čištěním.
- Konvici odpojte od síťové zásuvky tahem za zástrčku síťového kabelu, nikoli za síťový kabel. Jinak by mohlo dojít k poškození síťového kabelu nebo zásuvky.
- Abyste se vyvarovali nebezpečí úrazu elektrickým proudem, neopravujte konvici sami ani ji nijak neupravujte. Veškeré opravy svěšte autorizovanému servisnímu středisku. Zásahem do spotřebiče se vystavujete riziku ztráty zákonného práva z vadného plnění, případně záruky za jakost.

### **Prevence úrazu v domácnosti**

- Ohřáté pokrmy, horké nebo vroucí tekutiny představují vysoké riziko pro děti a i lehká popálení mohou být závažná. Dodržujte základní pravidla prevence úrazu v domácnosti a dbejte zvýšené pozornosti, pokud se v blízkosti takových pokrmů nebo tekutin pohybují děti, příp. dětem vysvětlíte rizika spojená s ohřátými pokrmy nebo tekutinami.
- Pokud dojde k popálení nebo opaření, zasažené místo začněte oplachovat proudem studené vody a v případě nutnosti vyhledejte lékařskou pomoc.

### **VYSVĚTLENÍ SYMBOLŮ UMÍSTĚNÝCH NA VÝROBKU NEBO V PRŮVODNÍ DOKUMENTACI**



Tento výrobek splňuje veškeré základní požadavky směrnic EU, které se na něj vztahují.



Tento symbol na produktech anebo v průvodních dokumentech znamená, že použité elektrické a elektronické výrobky nesmí být přidány do běžného komunálního odpadu.



Tento symbol upozorňuje na horký povrch víka během použití.

# Skleněná rychlovarná konvice s regulací teploty

## Návod k použití

- Děkujeme, že jste si zakoupili náš výrobek značky SENCOR, a věříme, že s ním budete spokojeni.
- Před použitím spotřebiče se, prosím, seznámte s návodem k jeho obsluze, a to i v případě, že jste již obeznámeni s používáním spotřebičů podobného typu. Spotřebič používejte pouze tak, jak je popsáno v tomto návodu k použití. Návod uschovejte pro případ další potřeby. Pokud předáváte spotřebič jiné osobě, zajistěte, aby u něj byl přiložen tento návod k použití.
- Spotřebič pečlivě vybalte a dejte pozor, abyste nevyhodili žádnou část obalového materiálu dřívě, než najdete všechny jeho součásti. Minimálně po dobu trvání zákonného práva z vadného plnění, případně záruky za jakost, doporučujeme uschovat originální přepravní karton, balicí materiál, pokladní doklad a potvrzení o rozsahu odpovědnosti prodávajícího nebo záruční list. V případě přepravy doporučujeme zabalit spotřebič opět do originální krabice od výrobce.

### POPIS KONVICE

- |  |  |
|--|--|
| <b>A1</b> Víko konvice s madlem                        | <b>A6</b> Tlačítko  k zapnutí/vypnutí konvice                           |
| <b>A2</b> Výlevka                                      | <b>A7</b> Tlačítko  ke snížení teploty                                  |
| <b>A3</b> Skleněné tělo konvice s rýskami hladiny vody | <b>A8</b> Číselný displej  |
| <b>A4</b> Podstavec se středovým konektorem            | <b>A9</b> Tlačítko  ke zvýšení teploty                                  |
| <b>A5</b> Rukojeť konvice                              | <b>A10</b> Tlačítko  k výběru teploty pro ohřev vody a funkci Keep Warm |

### ÚČEL POUŽITÍ

- Rychlovarná konvice SWK 1595BK je určena k ohřevu pitné vody na vámi zvolenou teplotu. Zároveň je možné aktivovat funkci udržení teploty, kdy konvice bude udržovat nastavenou teplotu po dobu maximálně 2 hodin.

### PŘED PRVNÍM POUŽITÍM KONVICE

- Z konvice a jejího podstavce sejměte veškerý obalový materiál. Sejměte ochrannou pásku z displeje. Zkontrolujte, že konvice ani její příslušenství nejsou poškozené.
- Konvici naplňte čistou vodou až k rýsce maxima. Vodu převažte a obsah konvice vyprázdněte. Pro uvaření vody v konvici postupujte dle pokynů uvedených v kapitole **POUŽITÍ KONVICE**. Tento postup opakujte 2krát až 3krát.
- Nyní je konvice připravena k použití.

### POUŽITÍ KONVICE

1. Nastavte požadovanou délku síťového kabelu a vtačte jej do drážky v podstavci. Podstavec umístěte na stabilní, rovný a čistý povrch.
2. Uchopte víčko za madlo a odstraňte jej. Konvici naplňte požadovaným množstvím vody. Hladina vody musí dosahovat alespoň k rýsce minima, ale nesmí přesahovat rýsku maxima. Rýsky jsou umístěny uvnitř konvice. Po naplnění konvice řádně nasadte víko.



#### Varování:

Konvici nenapínejte, když je umístěna na podstavci, ani skrz výlevku.



#### Poznámka:



Nepínejte konvici nad rýsku maxima, neboť voda může vystříknout z výlevky, zatímco se vaří. Ujistěte se, že je víko řádně zavřené, než zapojíte vidlici do síťové zásuvky.

3. Konvici umístěte na podstavec. Vidlici síťového kabelu připojte k zásuvce. Zazní pípnutí a na displeji se zobrazí --.



### Ohřev vody na 100 °C

- Stiskněte tlačítko , vyčkejte asi 3 sekundy a konvice spustí ohřev na 100 °C.
- Jakmile se voda uvaří na 100 °C, konvice se vypne.
- Uvařenou vodu nalijte do připravené nádoby, hrnku či šálku. Dbejte na to, aby při přenášení spočívala konvice ve svislé poloze, a to zejména tehdy, je-li naplněna až k rýsce maxima.

### Ohřev vody na 40–90 °C a udržování nastavené teploty vody

- Stiskněte tlačítko , a hned poté opakovaným stisknutím tlačítka  nastavte teplotu v rozmezí od 40 do 90 °C. Vyčkejte asi 3 sekundy a konvice spustí ohřev.
- Jakmile se voda ohřeje na nastavenou teplotu, konvice se vypne a přepne do režimu udržování teploty. V tomto režimu bude automaticky udržována po dobu 2 hodin. Poté se režim udržování teploty vypne.

### Ohřev vody na 100 °C a udržování nastavené teploty vody

- Stiskněte tlačítko , a hned poté tlačítko . Tlačítka +/- nastavte vámi požadovanou teplotu. Potvrďte stisknutím tlačítka . Vyčkejte asi 3 sekundy a konvice spustí ohřev na 100 °C.
- Jakmile se voda uvaří na 100 °C, konvice se vypne a přepne do režimu udržování vámi nastavené teploty. V tomto režimu bude automaticky udržována po dobu 2 hodin. Poté se režim udržování teploty automaticky vypne.



#### Varování:

Konvici nespouštějte naprázdno. Nesprávné používání konvice může nepříznivě ovlivnit její životnost. Zapnete-li omylem konvici bez vody, termostat po dosažení určité teploty automaticky přeruší elektrický obvod a konvice se vypne. Znovu ji bude možné spustit po několika minutách, až dojde k ochlazení topného dna.



#### Poznámka:

Chod konvice může být kdykoli přerušen stisknutím tlačítka  nebo zvednutím konvice z podstavce.

### Tabulka teploty

Teplota	Použití
40–50 °C	Kojenecké mléko, dětské kaše apod.
55–75 °C	Speciální druhy čaje, instantní polévka apod.
80 °C	Zelený čaj
85 °C	Oolong čaj
90 °C	Bílý čaj
95 °C	Instantní káva
100 °C	Černý čaj

### FUNKCE UDRŽENÍ TEPLoty

- Tato funkce umožňuje udržovat nastavenou teplotu v konvici po uvaření vody po dobu maximálně dvou hodin.
- Když teplotní čidlo zaznamená, že teplota vody uvnitř konvice klesla o 3 °C, než byla nastavená teplota, konvice se sepne a dohřeje vodu na vámi nastavenou teplotu. Jakmile se voda ohřeje na nastavenou teplotu, konvice vypne ohřev vody.
- Tlačítka +/- můžete změnit teplotu vody podle osobních preferencí, zatímco je funkce udržování teploty zapnutá.

- Pokud je teplota vody uvnitř konvice vyšší, než je nastavená teplota, konvice pípne a nespustí se. Na displeji se zobrazí skutečná teplota vody v konvici.



#### Poznámka:

Funkce udržení teploty není aktivní pro teplotu 100 °C, aby nedošlo k vyvaření vody a následnému poškození konvice.

## ČIŠTĚNÍ A ÚDRŽBA

- Před čištěním se ujistěte, že je konvice odpojena od síťové zásuvky, a nechejte ji vychladnout.



#### Varování:

Neponořujte konvici, podstavec, přívodní kabel ani zástrčku do vody nebo jiné tekutiny.

- K čištění vnějších částí konvice používejte suchý hadřík nebo hadřík navlhčený ve slabém roztoku neutrálního kuchyňského saponátu.
- Po aplikaci kuchyňského saponátu otřete povrch čistým, mírně navlhčeným hadříkem a poté jej vytřete dosucha.
- K čištění podstavce používejte pouze suchý hadřík.
- Nikdy nepoužívejte ředidla, čisticí prostředky s abrazivním účinkem apod.

### Odstraňování vápenatých usazení

- Vodní kámen usazený v konvici může negativně ovlivnit její životnost, a proto jej pravidelně odstraňujte v závislosti na frekvenci používání konvice.
- Navíc odstraněním vodního kamene šetříte elektrickou energii, zkracuje se čas vaření vody a usazený vodní kámen by mohl ovlivnit výhlednou chuť nápoje.
- Při běžném používání (3krát až 5krát denně) doporučujeme odstraňovat vodní kámen:
  - 1krát za měsíc v oblastech s tvrdou a velmi tvrdou vodou;
  - 1krát za dva až tři měsíce v oblastech s měkkou a středně tvrdou vodou.
- K odstraňování vápenatých usazení používejte komerčně dostupný odstraňovač vodního kamene, např. Sencor odvápnovač prostředek, a dodržujte pokyny na obalu takového prostředku.

## TECHNICKÉ ÚDAJE

Jmenovitý rozsah napětí.....	220–230 V~
Jmenovitý kmitočet.....	50/60 Hz
Jmenovitý příkon.....	1850–2150 W
Kapacita.....	1,5 l

### Hodnoty uvedené podle nařízení Komise EU 2023/826

Vypnutý stav	
Spotřeba energie ve vypnutém stavu	–
Doba, po níž zařízení automaticky dosáhne vypnutého stavu	–
Pohotovostní režim	
Spotřeba energie v pohotovostním režimu	0,5 W
Doba, po níž zařízení automaticky dosáhne pohotovostního režimu	0 min
Pohotovostní režim při připojení na síť (Wi-Fi)	
Spotřeba energie v pohotovostním režimu při připojení na síť	–
Doba, po níž zařízení automaticky dosáhne pohotovostního režimu při připojení na síť	–

## POKYNY A INFORMACE O NAKLÁDÁNÍ S POUŽITÝM OBALEM

Použitý obalový materiál odložte na místo určené obcí k ukládání odpadu.

## LIKVIDACE POUŽITÝCH ELEKTRICKÝCH A ELEKTRONICKÝCH ZAŘÍZENÍ

Použitě elektrické a elektronické výrobky nesmí být přidány do běžného komunálního odpadu. Ke správné likvidaci, obnově a recyklaci předejte tyto výrobky na určená sběrná místa. Alternativně v některých zemích Evropské unie nebo jiných evropských zemích můžete vrátit své výrobky místnímu prodejci při koupi ekvivalentního nového produktu. Správnou likvidaci tohoto produktu pomůžete zachovat cenné přírodní zdroje a napomáháte prevenci potenciálních negativních dopadů na životní prostředí a lidské zdraví, což by mohly být důsledky nesprávné likvidace odpadů. Další podrobnosti si vyžádejte od místního úřadu nebo nejbližšího sběrného místa. Při nesprávné likvidaci tohoto druhu odpadu mohou být v souladu s národními předpisy uděleny pokuty.

### Pro podnikové subjekty v zemích Evropské unie

Chcete-li likvidovat elektrická a elektronická zařízení, vyžádejte si potřebné informace od svého prodejce nebo dodavatele.

### Likvidace v ostatních zemích mimo Evropskou unii

Chcete-li tento výrobek zlikvidovat jinde, vyžádejte si potřebné informace o správném způsobu likvidace od místních úřadů nebo od svého prodejce.

Změny textu a technických parametrů vyhrazeny.



FAST ČR, a.s.  
U Sanitasu 1621  
CZ-251 01 Říčany  
[www.sencor.com](http://www.sencor.com)  
[info@sencor.cz](mailto:info@sencor.cz)