

PHILCO® 

Famous for Quality the World Over



PHAF 2005

User's Manual
Návod k obsluze
Návod na obsluhu
Instrukcja obsługi



Famous for Quality the World Over

AIR FRYER

PHAF 2005

User's Manual

Dear customer,
thank you for buying a PHILCO brand product. So that your appliance serves you well, please read all the instructions
in this user's manual.

CONTENTS

1. IMPORTANT SAFEGUARD MEASURES.....	3
2. PRODUCT STRUCTURE DIAGRAM	10
3. PRODUCT INSTRUCTIONS.....	12
4. BEFORE FIRST USE.....	15
5. PRODUCT OPERATING INSTRUCTIONS.....	15
6. MENU FUNCTION SELECTION.....	16
7. COOKING TIME AND TEMPERATURE SETTINGS.....	16
8. PAUSE FUNCTION	17
9. FINISH COOKING	17
10. CLEANING AND MAINTENANCE	18
11. PRODUCT SPECIFICATIONS AND PARAMETERS	18
12. FAULT CODE.....	19

Important information for your safety is specially marked. It is essential to comply with these instructions in order to avoid accidents and prevent damage to the appliance:

WARNING:

This warns you of dangers to your health and indicates possible injury risks.

CAUTION:

This refers to possible hazards to the appliance or other objects.

NOTE:

This highlights tips and information.

1. IMPORTANT SAFEGUARD MEASURES

Danger

- Do not immerse the power cord, plug or whole machine in water or under the faucet for cleaning to avoid damage or danger.
- Avoid any liquid entering the equipment to prevent electrical shock or short circuit.
- Do not cover the air outlet and socket of electrical appliances during work.
- Some parts of the electrical appliances will produce high temperature during use. Do not touch directly with your hands.

Warnings

- Make sure your output voltage is consistent with the voltage specified on the appliance's rating.
- Before use, please check whether the electrical power cord and accessories are damaged.

- Keep children in check and make sure electrical appliances are out of reach.
- Do not hang power cords over sharp edges of tables or counters or in contact with hot surfaces.
- Do not use wet hands to plug in power or operate the control panel.
- Do not place or use this appliance on or near flammable materials such as tablecloths, curtains or wallpapers to avoid burning items.
- External power cables are not allowed.
- Do not put plastic plates, bowls or protective films into the pan when operating at high temperature.
- When in use, place the device on a horizontal or stable table. Do not place it on plastic, wood, or any other surface that is not heat resistant or wear-prone.
- Do not put electrical appliances close to walls or other electrical appliances, must keep a space of 10 cm, do not put anything on the top of the appliance.

- Do not use electrical appliances other than this manual.
- Do not use this product unattended.
- Persons over 8 years of age and with physical, sensory or intellectual disabilities or lack of experience and knowledge may use the device if they have been supervised or guided in its safe use and understand its hazards. Children must not play with the device. Cleaning and user maintenance should not be performed by children unless they are over 8 years of age and under supervision.
- During frying, hot steam will be discharged through the rear exhaust port. Keep your hands and face at a safe distance from the exhaust port. When you remove the stove head, do not get close to the glass pot to avoid scalding.
- If the preset time is too long, the food will be burnt, smoke and release from the exhaust port, and power will be cut off immediately.

- After using the frying pan, please turn off the power button and then unplug the plug from the socket to avoid pulling the wire directly and forcefully.
- If the power cord or electrical component is damaged, it must be replaced by the manufacturer, its maintenance department or a qualified professional to avoid danger.
- During the baking process, the parts that are easily touched will become very hot and children should stay away.
- This instrument is suitable for domestic and similar purposes, such as:
 - Staff kitchens used in shops, offices and other work environments
 - Farm
 - Guest houses, motels and other residential environments
 - Accommodation plus (next day) breakfast environment

Notice

- Before using or cleaning, unplug the appliance from the socket and let it cool down before cleaning.
- Do not use any accessories other than those provided by the machine.
- This instrument is suitable for home use, do not use outdoors.
- Unplug when not using electrical appliances.
- The manufacturer shall not be liable for any problems arising from the incorrect use by the customer.
- You may smell a slight odor and smoke the first time you use it. Don't worry, it's due to production residues, which are completely normal and will disappear slowly after use.

Protect against breakage of glass cooking pot

- Sudden temperature changes can cause the glass cooking pot to break. Do not add cold liquids or food to hot glass cooking pot. Do not add hot liquids or food to cold glass cooking pot. Do not let hot glass come into direct contact with cold or wet surfaces or objects.
- When cleaning glass cooking pot, it should be cooled down to below 120 degrees before cleaning.
- These glass cooking pot are not suitable for use in the oven or stove. Do not use with any heating appliance or heat source other than this machine or microwave oven. Do not put empty containers in the microwave oven.
- Physical damage or impact can cause glassware to break. When using metal vessels and knives, be careful not to scratch the glass.
- Do not drop or hit glass cooking pot against hard objects, nor use the vessel to hit hard objects.

- Do not use glass cooking pot that is cracked or severely scratched.
- If glass cooking pot breaks or cracks, wear thick gloves and clean the glass carefully. Glass can be very sharp, throw away broken glass and do not recycle it.
- Glass cooking pot can be cleaned in the dishwasher, and if necessary, they can also be cleaned with hot soapy water and cleaning detergent or by hand. Plastic lids are only used for microwaving and storage.

2. PRODUCT STRUCTURE DIAGRAM

PRODUCT COMPONENTS

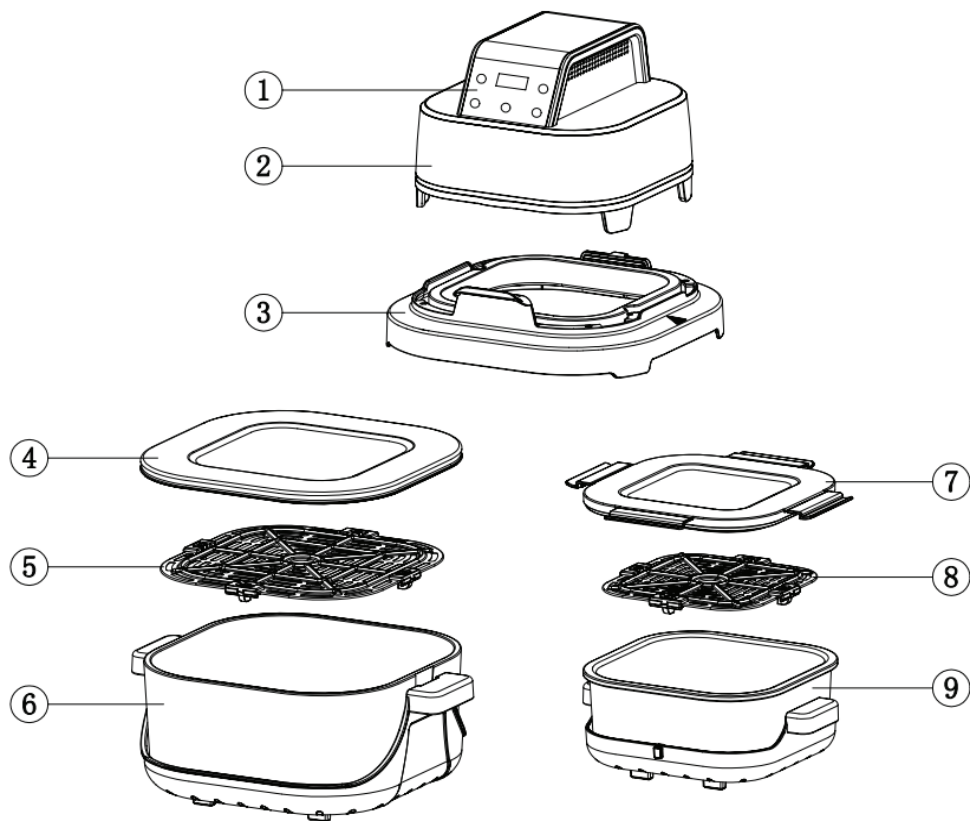

- 1 Control panel
- 2 Machine head
- 3 Cover
- 4 Large container lid
- 5 Large rack

- 6 Large glass cooking pot
- 7 Small container lid
- 8 Small rack
- 9 Small glass cooking pot

INTELLIGENT CONTROL PANEL

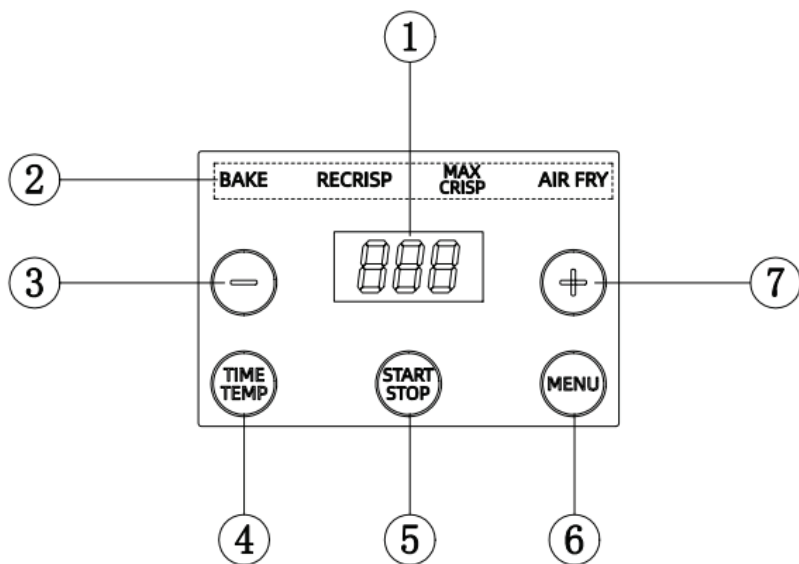

- | | | | |
|---|---------------------------|---|-----------------------------|
| 1 | Display screen | 5 | Start / Stop |
| 2 | Function menu | 6 | Menu selection |
| 3 | Reduce time / temperature | 7 | Increase time / temperature |
| 4 | Time / temperature switch | | |

3. PRODUCT INSTRUCTIONS

1. Place the machine on a stable horizontal surface.
Leave a space of 10 centimeters on the back and sides,
And be careful to stay away from curtains, wall fabrics and other combustible materials.

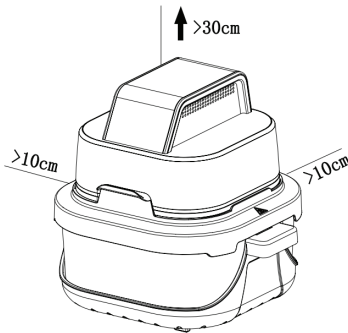

2. Put the rack into the glass cooking pot, and then put the head on the glass cooking pot. When using a large glass cooking pot, you must use a cover. Insert the head into the cover, and you will hear a click to hear that it is in place.
As shown in the figure below:

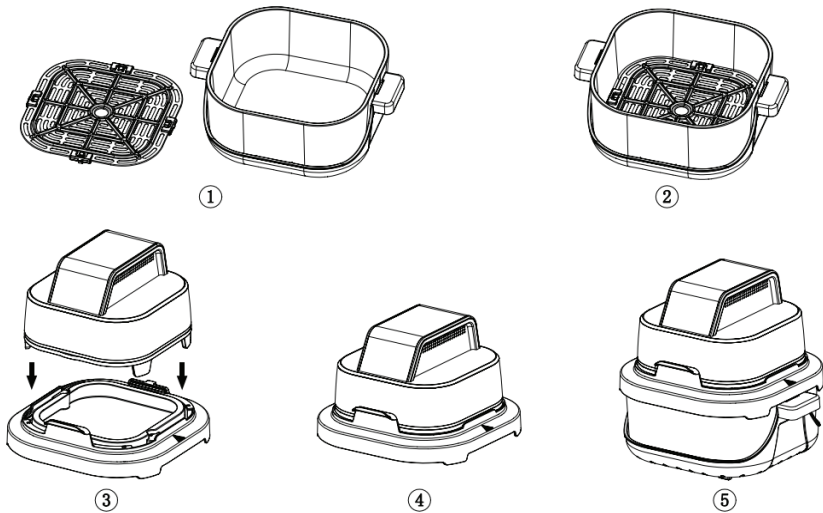

3. Use of small glass cooking pot. As shown in the figure below:

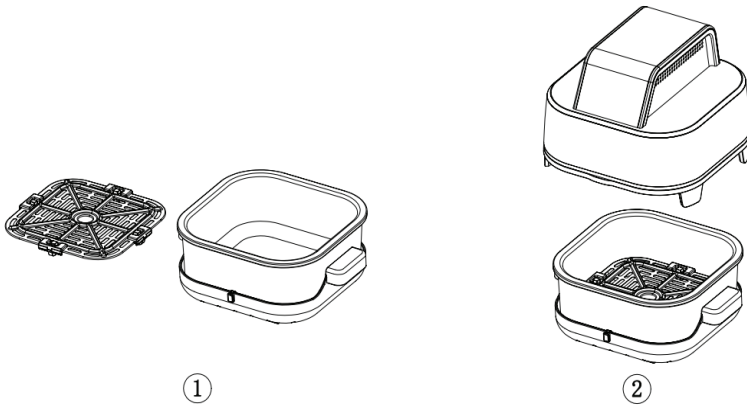

4. The use of a large container lid must be used after the cooking pot and food have cooled down. It is used for storing ingredients as shown in the figure below:

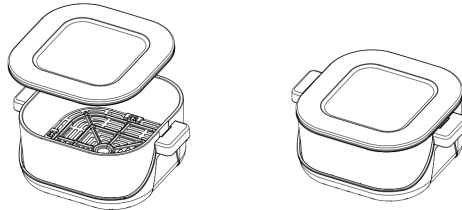

5. Small container lid is usually used to seal food ingredients for easy carrying and use:

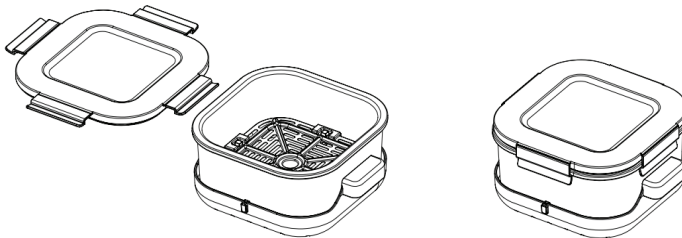

6. Disassembly and Installation Methods for Glassware and Base, as illustrated below:
 Disassembly Method: First pull open the clasp on the handle position of the base, then remove the glass container.
 Installation Method: First pull open the clasp on the handle position of the base, then place the glass container inside.
 You may complete one side first before proceeding to the other side.

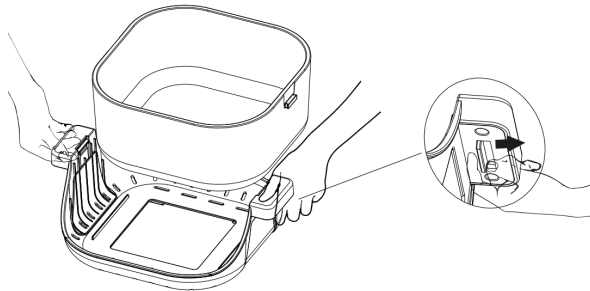

NOTICE:

- * After cooking, the surface of the glass cooking pot will be very hot. Please do not touch directly with your hands. Please use heat-resistant gloves or other tools to pick up the food.
- * During cooking, glass cooking pot must be used together with the base, do not put the glass pot alone on the table for cooking.
- * Wash the glass cooking pot after it is cool down.

NOTICE:

- * Do not let the food go beyond the surface of the glass cooking pot, because the food may become larger after heating. If near the heat source, the food will be more likely to burn.

This is a safety switch, you have to press down on both of them, The equipment will work, as shown in the safety operation on the right.



- * The machine can only be used when the machine's head is fitted over a glass cooking pot. For normal operation, if the switch is not touched, the other buttons cannot be operated except for power supply button. Press the power button and display screen will show "OPEN".

4. BEFORE FIRST USE

1. Please remove all packaging materials carefully and choose a flat place to place the product.
2. Clean glass cooking pots, racks, and all other accessories with hot water, dish soap, or a soft cloth.
3. Wipe the dry glass cooking pot with cloth.

5. PRODUCT OPERATING INSTRUCTIONS

1. After the power is connected, the machine will make a sound, the display screen and indicator light will flash on and off, and the "START/STOP" key will light up, indicating that the power is on.
2. Press the "START/STOP" key, all indicators and display lights are lit up, and enter the standby state.
3. In standby mode, select the function menu through the "MENU" key. After selecting the function menu, the menu will flash.
4. The machine will automatically shut down after 60 seconds without any operation in standby mode.
5. In standby mode, after selecting the function menu, the corresponding function menu indicator will flash. Press the "START/STOP" key to enter the working mode.
6. Press and hold "START/STOP" for 3 seconds to turn off the device.

6. MENU FUNCTION SELECTION

1. We provide a combination of different cooking times and temperatures to meet your different cooking needs.
2. The following is our menu combination, and you can also change the cooking time and temperature according to your actual needs.

Function	Default temperature	Default time	Temperature range	Time adjustable range
BAKE	200 °C	12 min	60 ~ 200 °C	1 ~ 60 min
RECRISP	180 °C	3 min	60 ~ 200 °C	1 ~ 60 min
MAX CRISP	200 °C	1 min	60 ~ 200 °C	1 ~ 60 min
AIR FRY	200 °C	20 min	60 ~ 200 °C	1 ~ 60 min

BAKE: Make delicious baked goods and desserts;

RECRISP: Restore the crisp taste of leftovers by gently heating them;

MAX CRISP: Use high heat to fry your food to get the final crispness, best for pre-packaged frozen foods;

AIR FRY: Use to increase the crispness and crunch of food, almost no oil.

NOTE:

- The larger the serving of roasted chicken or food, the more time and temperature it takes, according to the actual situation.

7. COOKING TIME AND TEMPERATURE SETTINGS

1. After selecting the function menu, if you need to reset the cooking temperature and time, you can press the "TIME TEMP" key to switch and change the cooking time and cooking temperature.
2. When adjusting the cooking temperature, press the "TIME TEMP" key, the temperature number on the display will flash, and adjust through the "+" and "-" keys;
3. When setting the cooking time, press the "TIME TEMP" key, the digital screen time number will flash, and increase or decrease the cooking time through the "+" and "-" keys.

8. PAUSE FUNCTION

1. During cooking, as long as the head is removed from the cooking pot, the appliance will automatically stop and the digital screen will display "OPEN". In this case, only the "START/STOP" key will respond while all other keys will be locked. When the head is placed back on the cooking pot, the appliance will continue the previous cooking process.
2. When the appliance is working, press the "START/STOP" key to pause the work of the appliance. The "START/STOP" key will continue to flash. Press the "START/STOP" key again to resume the work.

NOTICE:

When the machine's head is removed from the cooking pot to pause the function while the appliance is working, if no operation is performed within 10 minutes, the appliance enters to the standby power state. If you use it again, you need to reset the time and temperature.

REMINDER:

In the process of cooking food, turn the food regularly or irregularly to help cook more evenly and cook better.

During cooking, the temperature of the glass cooking pot is very high and should not be touched directly with your hands.

9. FINISH COOKING

1. When the appliance finished working, it makes a "beep" "beep" "beep" sound, the heater stops working, but its fan will continue to cool for a minute until the internal temperature drops.
2. After cooling, the head can be removed directly from the cooking pot and placed on any table.

NOTE:

When taking food out of the glass cooking pot, do not touch it with your hands. Be careful to burn your hands.

TIPS:

If the cooking effect is not good, just cover the cooking pot with the head, add a few more minutes to the cooking.

3. After completing the cooking, please press the power button to turn off the power and pull the power cord from the wall.

10. CLEANING AND MAINTENANCE

NOTE:

Please be sure to unplug the plug before cleaning, and wait for it to cool down before proceeding.

- * Clean the glass cooking pot and racks after use.
- * The protective net of machine's head can only be wiped clean with wet cloth, do not wash it with water.
- * Do not immerse power cords, plugs and appliances in water or other liquids for cleaning. There is a risk of damage, fire, electric shock or injury to others.
- * After drying, assemble all parts and place them in a ventilated, dry environment without corrosive gases for next use.

11. PRODUCT SPECIFICATIONS AND PARAMETERS

Please pay attention to the following.

- Unplug the appliance and allow it to cool down completely before storing.
- Make sure all parts are clean and dry, assemble all parts and then place it in a dry, clean, no corrosive environment.

Rated voltage/ Rated frequency / Power	220-240 V / 50-60 Hz / 1500 W
Outline dimension	269 × 294 × 271.5 mm
Capacity	Large pot 4 L / small pot 1.5 L
Power cable length	0.9 m

12. FAULT CODE

Code	Code interpretation	Possible cause
E1	NTC has problem	The temperature sensor is open
E2	NTC has problem	The temperature sensor is short-circuited
E3	The circuit board is faulty	Communication failure
E4	The high temperature protection device is activated	The temperature of the pot is higher than 240 degrees

This product should not be disposed of together with household waste. This product must be disposed of in authorized places to recycle electrical and electronic appliances. Refuse waste, help save natural resources, and ensure that the product is disposed of in an environmentally friendly and healthy way.

INSTRUCTIONS AND INFORMATION REGARDING THE DISPOSAL OF USED PACKAGING MATERIALS

Dispose of packaging material at a public waste disposal site.

DISPOSAL OF USED ELECTRICAL AND ELECTRONIC APPLIANCES



The meaning of the symbol on the product, its accessory or packaging indicates that this product shall not be treated as household waste. Please, dispose of this product at your applicable collection point for the recycling of electrical & electronic equipment waste.

Alternatively in some states of the European Union or other European states you may return your products to your local retailer when buying an equivalent new product.

The correct disposal of this product will help save valuable natural resources and help in preventing the potential negative impact on the environment and human health, which could be caused as a result of improper liquidation of waste. Please ask your local authorities or the nearest waste collection centre for further details. The improper disposal of this type of waste may fall subject to national regulations for fines.

For business entities in the European Union

If you wish to dispose of an electrical or electronic device, request the necessary information from your seller or supplier.

Disposal in other countries outside the European Union

If you wish to dispose of this product, request the necessary information about the correct disposal method from local government departments or from your seller.



This product meets all the basic EU regulation requirements that relate to it.

Changes to the text, design and technical specifications may occur without prior notice and we reserve the right to make these changes.



HORKOVZDUŠNÁ FRITÉZA

PHAF 2005

Návod k obsluze

Vážený zákazníku,
děkujeme, že jste si koupili výrobek značky PHILCO. Aby mohl váš spotřebič sloužit dobře, přečtěte si všechny pokyny uvedené v tomto návodu k obsluze.

OBSAH

1. DŮLEŽITÁ BEZPEČNOSTNÍ UPOZORNĚNÍ.....	3
2. POPIS JEDNOTLIVÝCH ČÁSTÍ.....	10
3. POUŽÍVÁNÍ SPOTŘEBIČE.....	12
4. PŘED PRVNÍM POUŽITÍM SPOTŘEBIČE	15
5. POKYNY PRO PROVOZ SPOTŘEBIČE.....	15
6. VOLBA MENU FUNKCE.....	16
7. NASTAVENÍ ČASU A TEPLoty PŘÍPRAVY.....	16
8. FUNKCE POZASTAVENÍ.....	17
9. DOKONČENÍ TEPELNÉ ÚPRAVY POKRMU.....	17
10. ČIŠTĚNÍ A ÚDRŽBA	18
11. SPECIFIKACE A PARAMETRY SPOTŘEBIČE.....	18
12. CHYBOVÉ KÓDY.....	19

Důležité informace pro vaši bezpečnost jsou speciálně označeny. Abyste předešli nehodám a poškození spotřebiče, je nezbytné dodržovat tyto pokyny:

VAROVÁNÍ:

To vás varuje před nebezpečím pro vaše zdraví a upozorňuje na možná rizika zranění.

UPOZORNĚNÍ:

Týká se to možného ohrožení spotřebiče nebo jiných předmětů.

POZNÁMKA:

Toto zvýrazní tipy a informace.

1. DŮLEŽITÁ BEZPEČNOSTNÍ UPOZORNĚNÍ

Nebezpečí

- Během čištění neponořujte napájecí kabel, zástrčku nebo celý spotřebič do vody ani pod vodovodní kohoutek, abyste předešli jakémukoli poškození nebo nebezpečí.
- Abyste předešli úrazu elektrickým proudem nebo zkratu, zabraňte vniknutí jakékoli tekutiny do spotřebiče.
- Když je spotřebič v provozu, nezakrývejte vstupy a výstupy vzduchu.
- Některé části elektrických spotřebičů se během používání zahřívají na vysokou teplotu. Nedotýkejte se jich přímo rukama.

Varování

- Ujistěte se, zda vaše výstupní napětí odpovídá napětí uvedenému na typovém štítku spotřebiče.
- Před použitím zkontrolujte, zda není poškozen elektrický napájecí kabel a příslušenství.

- Dávejte použitím zkontrolujte, zda není poškozen elektrický napájecí kabel a příslušenství.
- Nenechávejte viset napájecí kabely přes ostré hrany stolů nebo pracovních desek, ani nenechávejte v kontaktu s horkými povrchy.
- Spotřebič nepřipojujte ani neobsluhujte ovládací panel mokřýma rukama.
- Neumísťujte ani nepoužívejte tento spotřebič na hořlavých materiálech nebo v jejich blízkosti, jako jsou ubrusy, záclony nebo tapety, abyste předešli jejich vznícení.
- Externí napájecí kabely nejsou povoleny.
- Při provozu na vysoké teplotě nevkládejte do nádoby plastové talíře, misky ani ochranné fólie..
- Během používání umístěte spotřebič na vodorovný nebo stabilní povrch. Neumísťujte jej na plast, dřevo ani na žádný jiný povrch, který není odolný vůči teple nebo opotřebení.
- Neumísťujte elektrické spotřebiče do blízkosti stěn nebo jiných elektrických spotřebičů. Dodržujte odstup 10 cm a na vrch spotřebiče nic nepokládejte.

- Nepoužívejte jiné elektrické spotřebiče, než jsou uvedeny v tomto návodu.
- Nepoužívejte tento spotřebič bez dozoru.
- Osoby starší 8 let s fyzickým, smyslovým nebo mentálním postižením nebo s nedostatkem zkušeností a znalostí mohou zařízení používat, jsou-li pod dohledem nebo jsou-li poučeny o jeho bezpečném používání a rozumějí jeho nebezpečím. Děti si nesmí se spotřebičem hrát. Čištění a údržbu by neměly provádět děti, pokud nejsou starší 8 let a nejsou pod dohledem dospělé osoby.
- Během smažení bude přes zadní výfukový otvor unikat horká pára. Mějte své ruce a tvář v bezpečné vzdálenosti od tohoto otvoru. Po vyjmutí varné hlavy se nepřibližujte ke skleněné varné nádobě, abyste se neopařili.
- Pokud je nastaven velmi dlouhý čas, pokrm se spálí, z výfukového otvoru se bude uvolňovat kouř a napájení se okamžitě přeruší.

- Po použití spotřebiče vypněte napájení a poté odpojte zástrčku z elektrické zásuvky. Vyhněte se přímému a násilnému tahání za napájecí kabel.
- Pokud je napájecí kabel nebo nějaká elektrická součástka poškozena, musí ji vyměnit výrobce, jeho servisní středisko nebo kvalifikovaný odborník, aby se předešlo nebezpečí.
- Během pečení se velmi zahřejí části, kterých se dotýkáte, a i proto by se k nim neměly přiblížit děti.
- Tento spotřebič je vhodný pro použití v domácnosti a podobných místech, jako například:
 - Kuchyňky pro zaměstnance používané v obchodech, kancelářích a jiných pracovních prostředích
 - Farmy
 - Penziony, motely a jiné obytné prostory
 - Ubytování se snídaní (druhý den)

Upozornění

- Před použitím nebo čištěním odpojte spotřebič z elektrické zásuvky a nechte jej vychladnout.
- Nepoužívejte žádné jiné příslušenství kromě toho, které je součástí balení tohoto spotřebiče.
- Tento spotřebič je vhodný pro použití v domácnosti. Nepoužívejte jej venku.
- Když elektrické spotřebiče nepoužíváte, odpojte je z elektrické sítě.
- Výrobce neodpovídá za žádné problémy vyplývající z nesprávného používání spotřebiče zákazníkům.
- Při prvním použití můžete cítit mírný zápach a zpozorovat kouř. Nebojte se, je to způsobeno olejovými zbytky z výroby spotřebiče, které jsou zcela normální a po použití postupně zmizí.

Ochrana před rozbitím skleněné varné nádoby

- Náhlé změny teploty mohou způsobit prasknutí skleněné varné nádoby. Do horké skleněné varné nádoby nepřidávejte žádné studené tekutiny ani pokrmy. Nedovolte, aby se horké sklo dostalo do přímého kontaktu se studenými nebo mokřými povrchy či předměty.
- Před čištěním skleněné varné nádoby by měla být nádoba vychladlá na méně než 120 stupňů.
- Tyto skleněné varné nádoby nejsou vhodné pro použití v troubě ani na sporáku. Nepoužívejte je s žádným jiným topným zařízením ani zdrojem tepla než je tento spotřebič nebo mikrovlnná trouba. Nevkládejte do mikrovlnné trouby prázdné nádoby.
- Fyzické poškození nebo náraz může způsobit rozbití skla. Při používání kovových nádob a nožů dávejte pozor, abyste nepoškrábaly sklo.
- Nenechte skleněnou varnou nádobu spadnout ani s ní nebouchejte o tvrdé předměty.

- Nepoužívejte k přípravě pokrmu skleněnou varnou nádobu, která je prasklá nebo silně poškrábaná.
- Pokud se skleněná varná nádoba rozbije nebo praskne, navlečte si tlusté rukavice a sklo opatrně posbírejte. Sklo může být velmi ostré. Rozbité sklo vyhodte a nerecyklujte jej.
- Skleněné varné nádoby lze mýt v myčce nádobí a v případě potřeby je lze umýt i horkou mýdlovou vodou s čisticím prostředkem nebo ručně. Plastové poklice se používají pouze pro ohřívání v mikrovlnné troubě a pro skladování pokrmů.

2. POPIS JEDNOTLIVÝCH ČÁSTÍ

JEDNOTLIVÉ ČÁSTI SPOTŘEBIČE

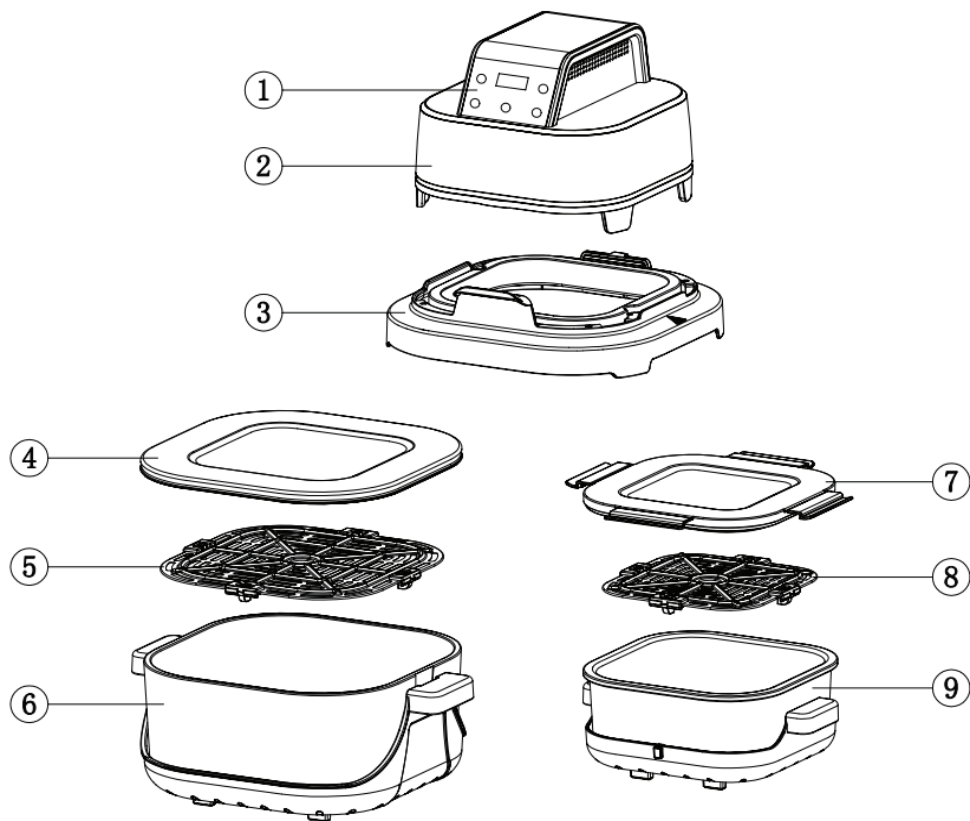

- 1 Ovládací panel
- 2 Hlava spotřebiče
- 3 Kryt
- 4 Víko velké nádoby
- 5 Velký rošt

- 6 Velká skleněná varná nádoba
- 7 Víko malé nádoby
- 8 Malý rošt
- 9 Malá skleněná varná nádoba

INTELIGENTNÍ OVLÁDACÍ PANEL

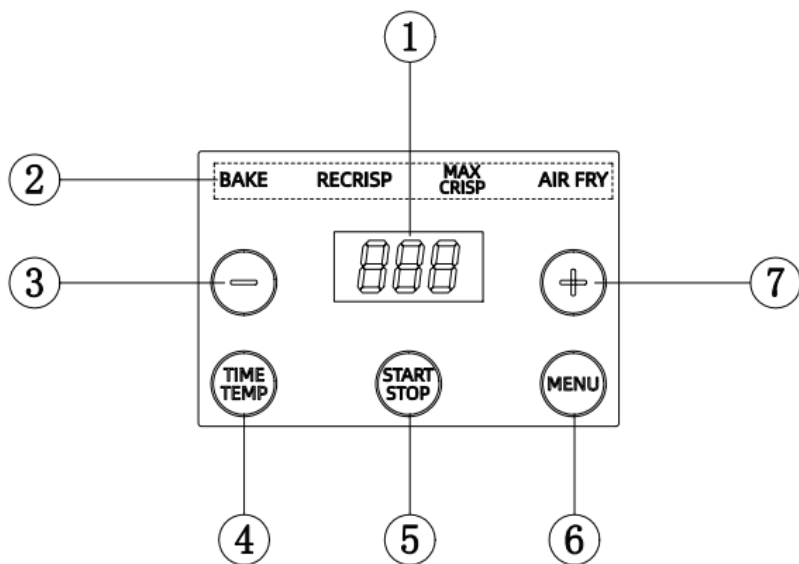

- | | | | |
|---|-------------------------------|---|-------------------------------|
| 1 | Displej | 5 | Tlačítko Start/Stop |
| 2 | Menu funkcí | 6 | Tlačítko volby menu |
| 3 | Tlačítko snížení času/teploty | 7 | Tlačítko zvýšení času/teploty |
| 4 | Přepínač času/teploty | | |

3. POUŽÍVÁNÍ SPOTŘEBIČE

- Umístěte spotřebič na stabilní vodorovný povrch.
Na zadní straně a po stranách spotřebiče nechte 10 centimetrů prostoru.
Dávejte pozor, aby nebyl spotřebič v blízkosti záclon, textilií a jiných hořlavých materiálů.

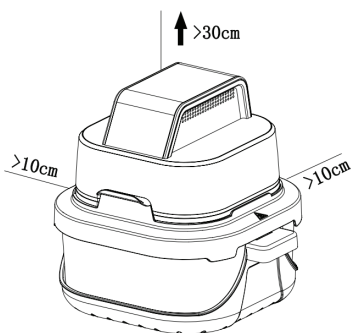

- Vložte rošt do skleněné varné nádoby a poté na skleněnou varnou nádobu nasadte hlavu. Při použití velké skleněné varné nádoby musíte použít poklici. Zasuňte hlavu do poklice a uslyšíte cvaknutí, které signalizuje, že je umístěna na svém místě.
Jak je znázorněno na obrázku níže:

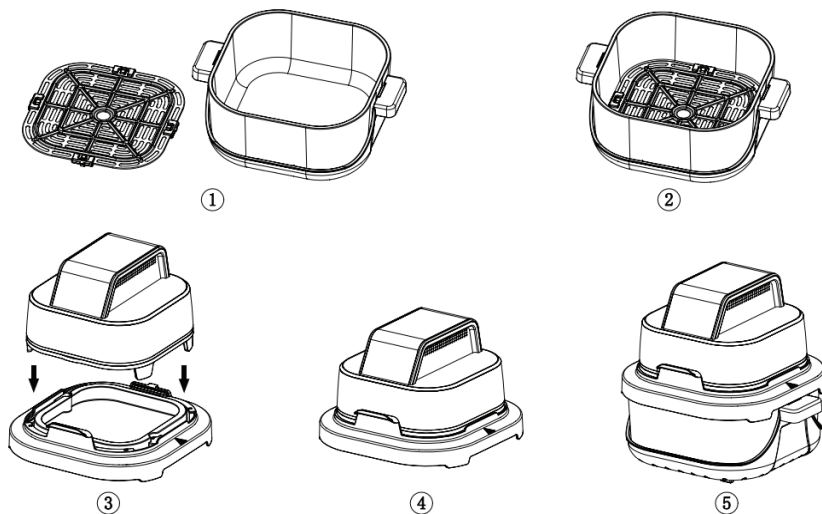

3. Použití malé skleněné varné nádoby. Jak je znázorněno na obrázku níže:

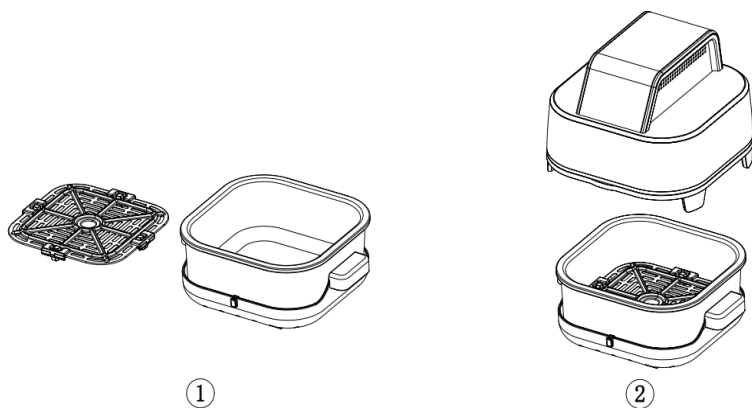

4. Po vychladnutí varné nádoby a pokrmu je třeba použít poklici velké nádoby. Slouží ke skladování potravin, jak je znázorněno na obrázku níže:

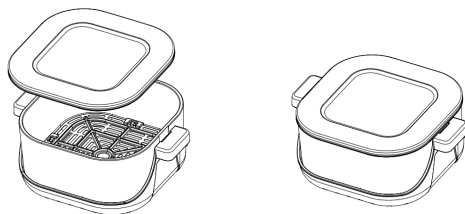

5. Víko malé nádoby se obvykle používá k uzavření potravinových složek pro jejich snadné přenášení a použití:

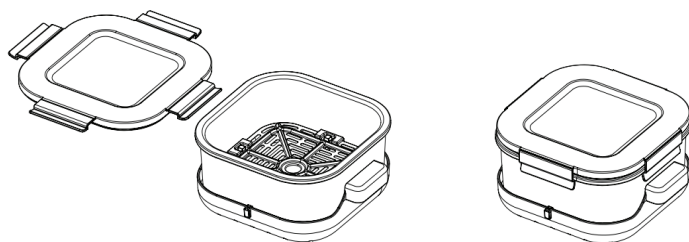

6. Způsoby demontáže a instalace skleněné varné nádoby a základny jsou znázorněny níže:
 Způsob demontáže: Nejprve zatáhněte sponu na rukojeti na základně a poté vyjměte skleněnou varnou nádobu.
 Způsob instalace: Nejprve otevřete sponu na rukojeti na základně a poté vložte skleněnou varnou nádobu dovnitř.
 Můžete nejprve dokončit jednu stranu a pak pokračovat na druhé.

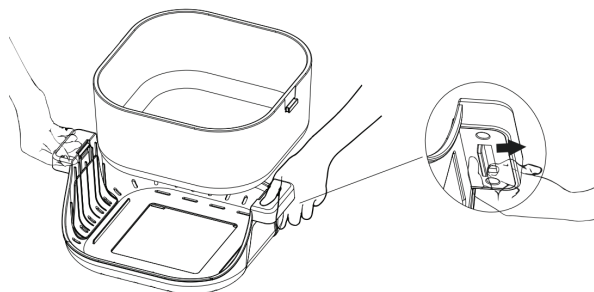

UPOZORNĚNÍ:

- * Po dokončení tepelné úpravy pokrmu bude povrch skleněné varné nádoby velmi horký. Nedotýkejte se ho přímo rukama. K vyjmutí pokrmu používejte kuchyňské rukavice nebo jiné nástroje.
- * Během tepelné úpravy pokrmu se musí skleněná varná nádoba používat spolu se základnou. Během tepelné úpravy pokrmu nepokládejte skleněnou varnou nádobu samostatně na stůl.
- * Skleněnou varnou nádobu umyjte až po jejím vychladnutí.

UPOZORNĚNÍ:

- * Nenechte, aby pokrm přesáhl vrchní část skleněné varné nádoby, protože po zahřátí se může zvětšit jeho objem. Pokud je pokrm v blízkosti zdroje tepla, je pravděpodobnější, že se připálí.

Toto jsou bezpečnostní spínače, přičemž musíte stisknout oba. Zařízení bude fungovat, jak je znázorněno na obrázku bezpečnostního provozu vpravo.



- * Spotřebič lze používat pouze tehdy, když je hlava spotřebiče nasazena na skleněnou varnou nádobu. Pokud se během normálního provozu nedotknete spínače, nelze ovládat ostatní tlačítka s výjimkou tlačítka napájení. Stiskněte tlačítko napájení a na displeji se zobrazí „OPEN“ (Otevřeno).

4. PŘED PRVNÍM POUŽITÍM SPOTŘEBIČE

1. Opatrně odstraňte všechny obalové materiály a vyberte si rovné místo pro umístění spotřebiče.
2. Skleněné varné nádoby, rošty a veškeré ostatní příslušenství očistěte horkou vodou, mycím prostředkem nebo měkkým hadříkem.
3. Skleněnou varnou nádobu otřete dosucha pomocí utěrky.

5. POKYNY PRO PROVOZ SPOTŘEBIČE

1. Po připojení napájení zazní akustický signál, rozsvítí se a zhasne displej a indikátor. Rozsvítí se tlačítko "START/STOP", což znamená, že je zapnuto napájení.
2. Stiskněte tlačítko "START/STOP". Rozsvítí se všechny indikátory a světla displeje a spotřebič přejde do pohotovostního režimu.
3. V pohotovostním režimu zvolte pomocí tlačítka "MENU" menu funkcí. Po volbě menu funkcí začne dané menu blikat.
4. Když je spotřebič bez jakékoli činnosti, po 60 sekundách se automaticky přepne do pohotovostního režimu.
5. V pohotovostním režimu volbě menu funkcí začne blikat indikátor příslušného menu funkce. Stisknutím tlačítka "START/STOP" vstoupíte do provozního režimu.
6. Stisknutím a podržením tlačítka "START/STOP" v trvání 3 sekund spotřebič vypnete.

6. VOLBA MENU FUNKCE

1. Poskytujeme kombinaci času tepelné úpravy a teploty tepelné úpravy, abychom vyhověli vašim různým potřebám tepelné úpravy.
2. Následuje naše kombinace menu a čas a teplotu tepelné úpravy můžete změnit podle svých aktuálních potřeb.

Funkce	Počáteční teplota	Počáteční čas	Teplotní rozsah	Rozsah úpravy času
BAKE	200 °C	12 min	60 ~ 200 °C	1 ~ 60 min
RECRISP	180 °C	3 min	60 ~ 200 °C	1 ~ 60 min
MAX CRISP	200 °C	1 min	60 ~ 200 °C	1 ~ 60 min
AIR FRY	200 °C	20 min	60 ~ 200 °C	1 ~ 60 min

BAKE (Pečení): funkce vhodná pro přípravu chutného pečiva a dezertů.

RECRISP (Opětovné zahřátí): Obnovte svěží chuť zbytků pokrmů jejich jemným zahřátím.

MAX CRISP (Maximální opečení): Použijte vysokou teplotu na opečení pokrmu, abyste tak dosáhli konečné křupavosti. Tuto funkci je nejlepší použít pro balené mražené potraviny;

AIR FRY (Horkovzdušné smažení): Používá se pro zvýšení křupavosti pokrmu, téměř bez použití oleje.





Poznámka:

- Čím větší je porce pečeného kuřete nebo pokrmu, tím více času to bude trvat a bude zapotřebí vyšší teplota, v závislosti na aktuální situaci.

7. NASTAVENÍ ČASU A TEPLoty PŘÍPRAVY

1. Pokud po volbě menu funkce potřebujete vynulovat teplotu a čas tepelné přípravy, můžete stisknutím tlačítka "TEMP" přepnout a změnit čas a teplotu tepelné úpravy pokrmu.
2. Při nastavování teploty úpravy pokrmu stiskněte tlačítko "TEMP". Na displeji začne blikat číslo teploty a pomocí tlačítek "+" a "-" jej budete moci nastavit.
3. Při nastavování doby trvání úpravy pokrmu stiskněte tlačítko "TIME". Na displeji začne blikat číslo času a pomocí tlačítek "+" a "-" budete moci zvýšit nebo snížit čas úpravy pokrmu.

8. FUNKCE POZASTAVENÍ

1. Pokud je v průběhu tepelné úpravy pokrmu vyjmuta hlava spotřebiče z varné nádoby, spotřebič se automaticky zastaví a na digitálním displeji se zobrazí „OPEN (Otevřeno)“. V tomto případě bude reagovat pouze tlačítko  zatímco všechna ostatní tlačítka budou uzamčena. Když je hlava spotřebiče vložena zpět do varné nádoby, spotřebič bude pokračovat v předchozím procesu tepelné úpravy pokrmu.
2. Když je spotřebič v provozu, stisknutím tlačítka  pozastavíte jeho provoz. Tlačítko  bude nadále blikat. Opětovným stisknutím tlačítka  obnovíte provoz spotřebiče.

UPOZORNĚNÍ:

Když vyjmete hlavu spotřebiče z varné nádoby za účelem pozastavení funkce v průběhu provozu spotřebiče a není-li během 10 minut provedena žádná operace, spotřebič se přepne do pohotovostního režimu. Pokud jej budete chtít znovu použít, budete muset znovu nastavit čas a teplotu.

POZNÁMKA:

Během úpravy pokrm pravidelně nebo nepravidelně otáčejte, aby se rovnoměrněji a lépe propekli. Během úpravy pokrmu je teplota skleněné varné nádoby velmi vysoká a neměli byste se jí přímo dotýkat rukama.

9. DOKONČENÍ TEPELNÉ ÚPRAVY POKRMU

1. Když spotřebič dokončí přípravu, zazní trojnásobné „pípnutí“ a spotřebič přestane fungovat, ale jeho ventilátor bude pokračovat v činnosti ještě 1 minutu, dokud neklesne vnitřní teplota spotřebiče.
2. Po vychladnutí se může hlava spotřebiče přímo vyjmout z varné nádoby a položit na jakýkoli stůl.

POZNÁMKA:

Při vyjímání pokrmu ze skleněné varné nádoby se jí nedotýkejte rukama. Dávejte si pozor, abyste si nepopálili ruce.

TIPY:

Pokud výsledky tepelné úpravy pokrmu nejsou dostačující, jednoduše přikryjte varnou nádobu hlavou a prodlužte tepelnou úpravu pokrmu o několik minut.

3. Po dokončení tepelné úpravy pokrmu vypněte napájení stisknutím tlačítka napájení a vytáhněte napájecí kabel z elektrické zásuvky.

10. ČIŠTĚNÍ A ÚDRŽBA

POZNÁMKA:

Před čištěním nezapomeňte odpojit zástrčku z elektrické zásuvky a před pokračováním počkejte, až spotřebič vychladne.

- * Po použití vyčistěte skleněnou varnou nádobu a rošty.
- * Ochrannou mřížku hlavy spotřebiče lze otřít pouze vlhkým hadříkem, nemyjte ji vodou.
- * Při čištění neponořujte napájecí kabely, zástrčky a spotřebiče do vody ani jiných kapalin. Hrozí riziko poškození, požáru, úrazu elektrickým proudem nebo zranění jiných osob.
- * Po uschnutí složte všechny díly a umístěte je do větraného, suchého prostředí bez korozivních plynů pro jejich další použití.

11. SPECIFIKACE A PARAMETRY SPOTŘEBIČE

Věnujte prosím pozornost následujícímu:

- Před uskladněním odpojte spotřebič z elektrické sítě a nechte jej zcela vychladnout.
- Ujistěte se, zda jsou všechny díly spotřebiče čisté a suché. Smontujte všechny díly a poté je umístěte do suchého, čistého a nekorozivního prostředí.

Jmenovité napětí / Jmenovitá frekvence / Výkon	220-240 V / 50-60 Hz / 1500 W
Vnější rozměry	269 × 294 × 271.5 mm
Objem	Velká nádoba 4 l / malá nádoba 1,5 l
Délka napájecího kabelu	0,9 m

12. CHYBOVÉ KÓDY

Kód	Význam kódu	Možná příčina
E1	Problém s NTC termistorem	Snímač teploty je odpojený
E2	Problém s NTC termistorem	Snímač teploty je zkratovaný
E3	Deska plošných spojů je vadná	Selhání komunikace
E4	Aktivuje se zařízení na ochranu před vysokou teplotou	Teplota varné nádoby je vyšší než 240 stupňů

Tento spotřebič se nesmí likvidovat spolu s komunálním odpadem. Tento spotřebič musí být zlikvidován na autorizovaných místech pro recyklaci elektrických a elektronických spotřebičů. Tímto způsobem likvidace pomůžete šetřit přírodní zdroje a zajistíte, aby byl spotřebič zlikvidován ekologickým a zdravým způsobem.

POKYNY A INFORMACE TÝKAJÍCÍ SE LIKVIDACE POUŽITÝCH OBALOVÝCH MATERIÁLŮ

Obalové materiály zlikvidujte na veřejném místě pro likvidaci odpadu.

LIKVIDACE POUŽITÝCH ELEKTRICKÝCH A ELEKTRONICKÝCH SPOTŘEBIČŮ



Význam symbolu na výrobku, jeho příslušenství nebo obalu znamená, že s tímto výrobkem nesmí být zacházeno jako s komunálním odpadem. Tento výrobek zlikvidujte na příslušném sběrném místě pro recyklaci odpadu z elektrických a elektronických zařízení. Popřípadě je možné v některých státech Evropské unie nebo jiných evropských státech vrátit své výrobky místnímu prodejci, v případě koupě obdobného nového výrobku. Správná likvidace tohoto výrobku pomůže ušetřit cenné přírodní zdroje a pomoci při prevenci případného negativního vlivu na životní prostředí a lidské zdraví, ke kterému by mohl dojít v důsledku nesprávné likvidace odpadu. Podrobnější informace získáte od místního úřadu nebo v nejbližším středisku pro sběr odpadu. Nesprávná likvidace tohoto typu odpadu může podléhat vnitrostátním předpisům o pokutách.

Pro podnikatelské subjekty v Evropské unii

Chcete-li zlikvidovat elektrické nebo elektronické zařízení, vyžádejte si potřebné informace od svého prodejce nebo dodavatele.

Likvidace v jiných státech mimo Evropské unie

Chcete-li zlikvidovat tento výrobek, vyžádejte si potřebné informace o správném způsobu likvidace od místních úřadů nebo svého prodejce.



Tento výrobek splňuje všechny základní požadavky nařízení EU, které se na něj vztahují.

Změny v textu, designu a technických údajích se mohou vyskytnout bez předchozího upozornění a vyhraujeme si právo provést tyto změny.



TEPLOVZDUŠNÁ FRITÉZA

PHAF 2005

Návod na obsluhu

Vážený zákazník,
Ďakujeme, že ste si kúpili výrobok značky PHILCO. Aby mohol váš spotrebič slúžiť dobre, prečítajte si všetky pokyny uvedené v tomto návode na obsluhu.

OBSAH

1. DÔLEŽITÉ BEZPEČNOSTNÉ UPOZORNENIA.....	3
2. POPIS JEDNOTLIVÝCH ČASTÍ.....	10
JEDNOTLIVÉ ČASTI SPOTREBIČA.....	10
INTELIGENTNÝ OVLÁDACÍ PANEL.....	11
3. POUŽÍVANIE SPOTREBIČA.....	12
4. PRED PRVÝM POUŽITÍM SPOTREBIČA.....	15
5. POKYNY NA PREVÁDZKU SPOTREBIČA.....	15
6. VOĽBA MENU FUNKCIE	16
7. NASTAVENIE ČASU A TEPLoty PRÍPRAVY.....	16
8. FUNKCIA POZASTAVENIA	17
9. DOKONČENIE TEPELNEJ ÚPRAVY POKRMU	17
10. ČISTENIE A ÚDRŽBA	18
11. ŠPECIFIKÁCIE A PARAMETRE SPOTREBIČA	18
12. CHYBOVÉ KÓDY.....	19

Dôležité informácie pre vašu bezpečnosť sú špeciálne označené. Aby ste predišli nehodám a poškodeniu spotrebiča, je nevyhnutné dodržiavať tieto pokyny:

VAROVANIE:

To vás varuje pred nebezpečenstvom pre vaše zdravie a upozorňuje na možné riziká zranenia.

UPOZORNENIE:

Týka sa to možného ohrozenia spotrebiča alebo iných predmetov.

POZNÁMKA:

Toto zvýrazní tipy a informácie.

1. DÔLEŽITÉ BEZPEČNOSTNÉ UPOZORNENIA

Nebezpečenstvo

- Počas čistenia neponárajte napájací kábel, zástrčku alebo celý spotrebič do vody ani pod vodovodný kohútik, aby ste predišli akémukoľvek poškodeniu alebo nebezpečenstvu.
- Aby ste predišli úrazu elektrickým prúdom alebo skratu, zabráňte vniknutiu akejkoľvek tekutiny do spotrebiča.
- Keď je spotrebič v prevádzke, nezakrývajte vstupy a výstupy vzduchu.
- Niektoré časti elektrických spotrebičov sa počas používania zahrievajú na vysokú teplotu. Nedotýkajte sa ich priamo rukami.

Varovania

- Uistite sa, či vaše výstupné napätie zodpovedá napätiu uvedenému na typovom štítku spotrebiča.
- Pred použitím skontrolujte, či nie je poškodený elektrický napájací kábel a príslušenstvo.

- Dávajte pozor na deti a uistite sa, či sú elektrické spotrebiče mimo dosahu detí.
- Nenechávajte visieť napájacie káble cez ostré hrany stolov alebo pracovných dosiek, ani nenechávajte v kontakte s horúcimi povrchmi.
- Spotrebič nepripájajte ani neobsluhujte ovládací panel mokkými rukami.
- Neumiestňujte ani nepoužívajte tento spotrebič na horľavých materiáloch alebo v ich blízkosti, ako sú obrusy, záclony alebo tapety, aby ste predišli ich vznieteniu.
- Externé napájacie káble nie sú povolené.
- Pri prevádzke na vysokej teplote nekladajte do nádoby plastové taniere, misky ani ochranné fólie.
- Počas používania umiestnite spotrebič na vodorovný alebo stabilný povrch. Neumiestňujte ho na plast, drevo ani na žiaden iný povrch, ktorý nie je odolný voči teplu alebo opotrebovaniu.
- Neumiestňujte elektrické spotrebiče do blízkosti stien alebo iných elektrických spotrebičov. Dodržiavajte odstup 10 cm a na vrch spotrebiča nič nekladte.

- Nepoužívajte iné elektrické spotrebiče, ako sú uvedené v tomto návode.
- Nepoužívajte tento spotrebič bez dozoru.
- Osoby staršie ako 8 rokov s fyzickým, zmyslovým alebo mentálnym postihnutím alebo s nedostatkom skúseností a znalostí môžu zariadenie používať, ak sú pod dohľadom alebo ak sú poučené o jeho bezpečnom používaní a rozumejú jeho nebezpečenstvám. Deti sa nesmú so spotrebičom hrať. Čistenie a údržbu by nemali vykonávať deti, pokiaľ nemajú viac ako 8 rokov a nie sú pod dohľadom dospeljej osoby.
- Počas vyprážania bude cez zadný výfukový otvor unikať horúca para. Majte svoje ruky a tvár v bezpečnej vzdialenosti od tohto otvoru. Po vybratí varnej hlavy sa nepribližujte k sklenenej varnej nádobe, aby ste sa neobarili.
- Ak je nastavený čas veľmi dlhý, pokrm sa spáli, z výfukového otvoru sa bude uvoľňovať dym a napájanie sa okamžite preruší.

- Po použití spotřebiča vypněte napájení a potom odpojte zástrčku z elektrické zásuvky. Vyhněte se přímému a násilnému ťahání za napájecí kabel.
- Ak je napájecí kabel alebo nejaká elektrická súčiastka poškodená, musí ju vymeniť výrobca, jeho servisné stredisko alebo kvalifikovaný odborník, aby sa predišlo nebezpečenstvu.
- V priebehu pečenia sa veľmi zahrejú časti, ktorých sa dotýkate a aj preto by sa k nim nemali priblížiť deti.
- Tento spotřebič je vhodný na použitie v domácnosti a podobných miestach, ako napríklad:
 - Kuchynky pre zamestnancov používané v obchodoch, kanceláriách a iných pracovných prostrediach
 - Farmy
 - Penzióny, motely a iné obytné priestory
 - Ubytovanie s raňajkami (na druhý deň)

Upozornenie

- Pred použitím alebo čistením odpojte spotrebič z elektrickej zásuvky a nechajte ho vychladnúť.
- Nepoužívajte žiadne iné príslušenstvo okrem toho, ktoré je súčasťou balenia tohto spotrebiča.
- Tento spotrebič je vhodný na použitie v domácnosti. Nepoužívajte ho vonku.
- Keď elektrické spotrebiče nepoužívate, odpojte ich z elektrickej siete.
- Výrobca nezodpovedá za žiadne problémy vyplývajúce z nesprávneho používania spotrebiča zákazníkom.
- Pri prvom použití môžete cítiť mierny zápach a spozorovať dym. Nebojte sa, je to spôsobené olejovými zvyškami z výroby spotrebiča, ktoré sú úplne normálne a po použití postupne zmiznú.

Ochrana pred rozbitím sklenenej varnej nádoby

- Náhle zmeny teploty môžu spôsobiť prasknutie sklenenej varnej nádoby. Do horúcej sklenenej varnej nádoby nepridávajte žiadne studené tekutiny ani pokrmy. Nedovoľte, aby sa horúce sklo dostalo do priameho kontaktu so studenými alebo mokrými povrchmi či predmetmi.
- Pred čistením sklenenej varnej nádoby by mala byť vychladnutá na menej ako 120 stupňov.
- Tieto sklenené varné nádoby nie sú vhodné na použitie v rúre ani na sporáku. Nepoužívajte ich so žiadnym iným vyhrievacím zariadením ani zdrojom tepla ako je tento spotrebič alebo mikrovlnná rúra. Nevkladajte do mikrovlnnej rúry prázdne nádoby.
- Fyzické poškodenie alebo náraz môže spôsobiť rozbitie skla. Pri používaní kovových nádob a nožov dávajte pozor, aby ste nepoškriabali sklo.
- Nenechajte sklenenú varnú nádobu spadnúť ani ju neudierajte o tvrdé predmety.

- Nepoužívajte na prípravu pokrmu sklenenú varnú nádobu, ktorá je prasknutá alebo silno poškriabaná.
- Ak sa sklenená varná nádoba rozbije alebo praskne, navlečte si hrubé rukavice a sklo opatrne povyhadzujte. Sklo môže byť veľmi ostré. Rozbité sklo vyhodte a nerecyklujte ho.
- Sklenené varné nádoby je možné umývať v umývačke riadu a v prípade potreby ich je možné umyť aj horúcou mydlovou vodou s čistiacim prostriedkom alebo ručne. Plastové pokrievky sa používajú iba na ohrievanie v mikrovlnnej rúre a na skladovanie pokrmov.

2. POPIS JEDNOTLIVÝCH ČASTÍ

JEDNOTLIVÉ ČASTI SPOTREBIČA

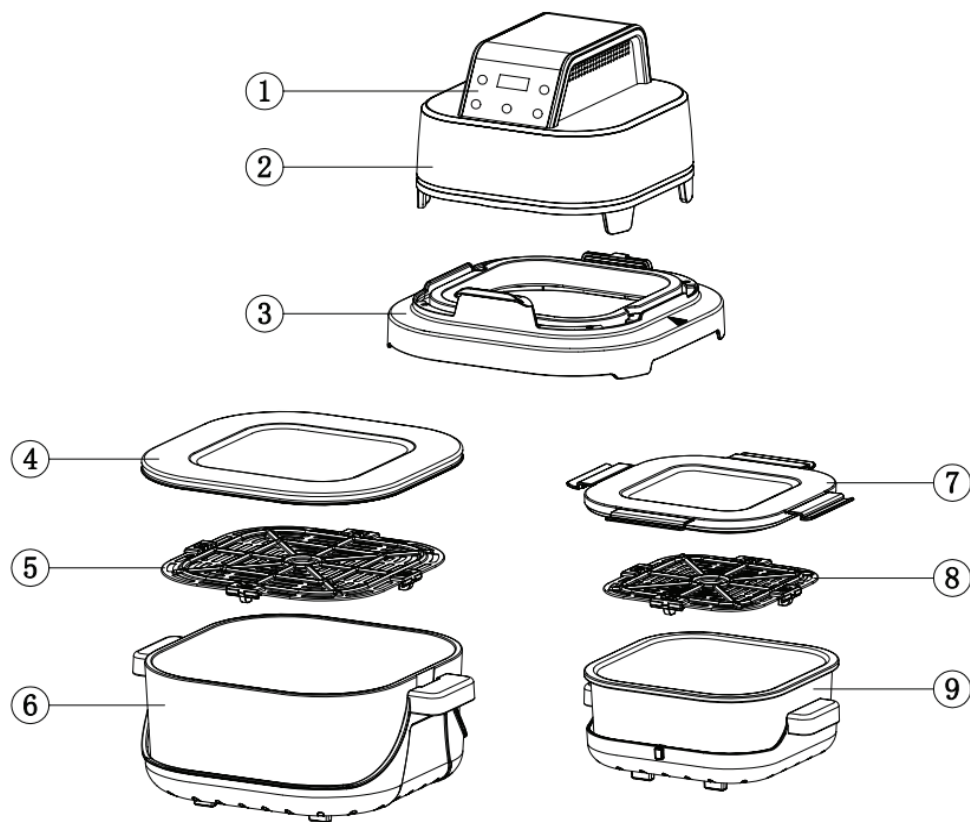

- 1 Ovládací panel
- 2 Hlava spotřebiča
- 3 Kryt
- 4 Veko velké nádoby
- 5 Velký rošt

- 6 Velká skleněná varná nádoba
- 7 Veko malé nádoby
- 8 Malý rošt
- 9 Malá skleněná varná nádoba

INTELIGENTNÝ OVLÁDACÍ PANEL

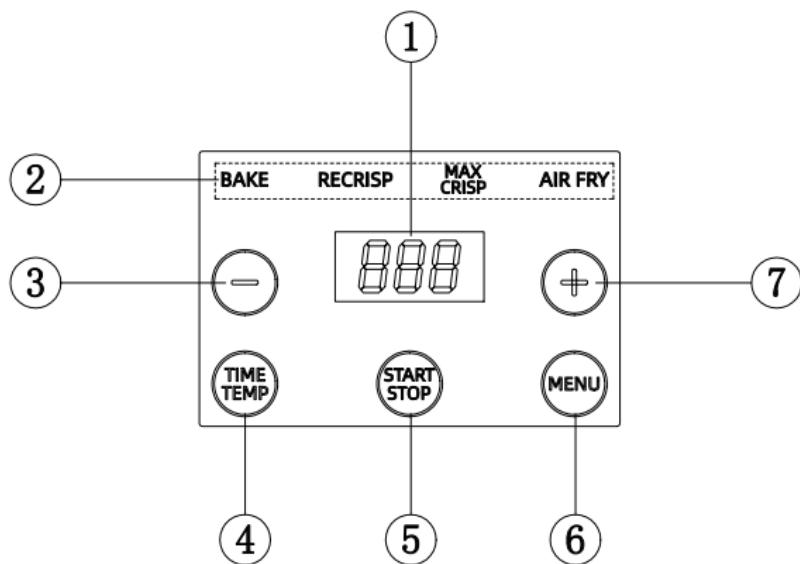

- | | | | |
|---|--------------------------------|---|--------------------------------|
| 1 | Displej | 5 | Tlačidlo Štart/Stop |
| 2 | Menu funkcií | 6 | Tlačidlo voľby menu |
| 3 | Tlačidlo zníženia času/teploty | 7 | Tlačidlo zvýšenia času/teploty |
| 4 | Prepínač času/teploty | | |

3. POUŽÍVANIE SPOTREBIČA

1. Umiestnite spotrebič na stabilný vodorovný povrch.
Na zadnej strane a po stranách spotrebiča nechajte 10 centimetrov priestoru.
Dávajte pozor, aby nebol spotrebič v blízkosti záclon, textílií a iných horľavých materiálov.

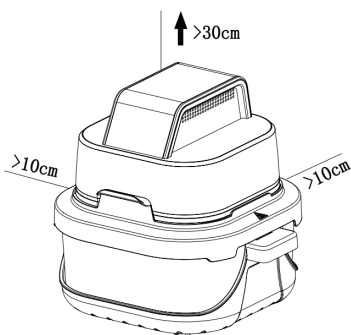

2. Vložte rošt do sklenenej varnej nádoby a potom na sklenenú varnú nádobu nasadte hlavu. Pri použití veľkej sklenenej varnej nádoby musíte použiť pokrivku. Zasuňte hlavu do pokrivky a budete počuť cvaknutie, ktoré signalizuje, že je umiestnená na svojom mieste. Ako je znázornené na obrázku nižšie:

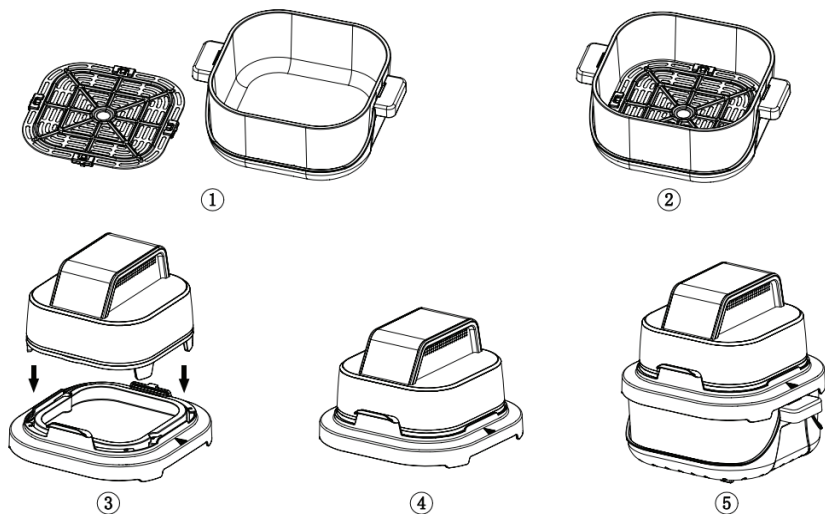

3. Použitie malej sklenenej varnej nádoby. Ako je znázornené na obrázku nižšie:

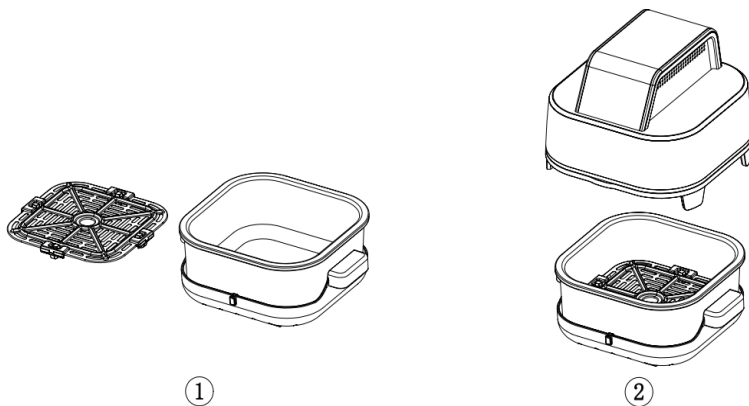

4. Po vychladnutí varnej nádoby a pokrmu je potrebné použiť pokrievku veľkej nádoby. Slúži na skladovanie potravín, ako je znázornené na obrázku nižšie:

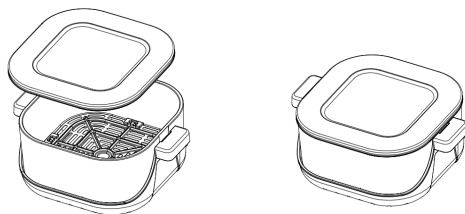

5. Veko malej nádoby sa zvyčajne používa na uzatvorenie potravinových zložiek pre ich jednoduché prenášanie a použitie:

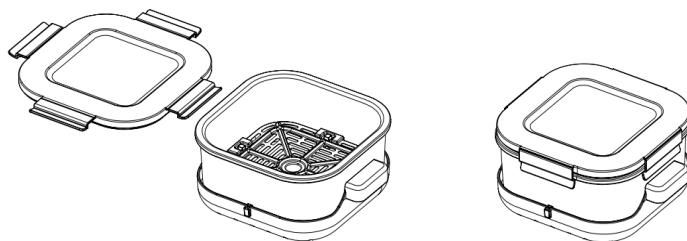

6. Spôsoby demontáže a inštalácie sklenej varnej nádoby a základne sú znázornené nižšie:
 Spôsob demontáže: Najskôr potiahnite sponu na rukováti na základni a potom vyberte sklenenú varnú nádobu.
 Spôsob inštalácie: Najskôr otvorte sponu na rukováti na základni a potom vložte sklenenú varnú nádobu dovnútra.
 Môžete najskôr dokončiť jednu stranu a potom pokračovať na druhej.

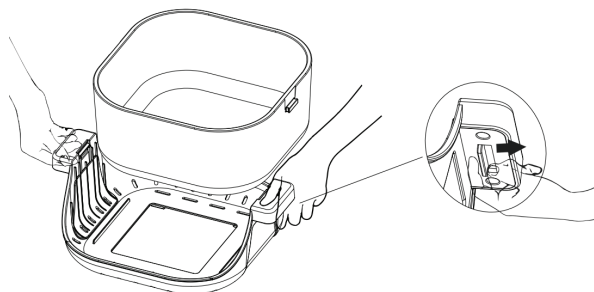

UPOZORNENIE:

- * Po dokončení tepelnej úpravy pokrmu bude povrch sklenenej varnej nádoby veľmi horúci. Nedotýkajte sa ho priamo rukami. Na vybratie pokrmu používajte kuchynské rukavice alebo iné nástroje.
- * V priebehu tepelnej úpravy pokrmu sa musí sklenená varná nádoba používať spolu so základňou. V priebehu tepelnej úpravy pokrmu nekladte sklenenú varnú nádobu samostatne na stôl.
- * Sklenenú varnú nádobu umyte až po jej vychladnutí.

UPOZORNENIE:

- * Nenechajte, aby pokrm presiahol vrchnú časť sklenenej varnej nádoby, pretože po zohriatí sa môže zväčšiť jeho objem. Ak je pokrm v blízkosti zdroja tepla, je pravdepodobnejšie, že sa pripáli.

Toto sú bezpečnostné spínače, pričom musíte stlačiť oba. Zariadenie bude fungovať, ako je znázornené na obrázku bezpečnostnej prevádzky vpravo.







- * Spotrebič je možné používať iba vtedy, keď je hlava spotrebiča nasadená na sklenenej varnej nádobe.

Ak sa v priebehu normálnej prevádzky nedotknete spínača, nie je možné ovládať ostatné tlačidlá s výnimkou tlačidla napájania. Stlačte tlačidlo napájania a na displeji sa zobrazí „OPEN“ (Otvorené).

4. PRED PRVÝM POUŽITÍM SPOTREBIČA

1. Opatrne odstráňte všetky obalové materiály a vyberte si rovné miesto na umiestnenie spotrebiča.
2. Sklenené varné nádoby, rošty a všetko ostatné príslušenstvo očistite horúcou vodou, prostriedkom na umývanie riadu alebo mäkkou handričkou.
3. Sklenenú varnú nádobu utrite dosucha pomocou utierky.

5. POKYNY NA PREVÁDZKU SPOTREBIČA

1. Po pripojení napájania zaznie akustický signál, rozsvieti sa a zhasne displej a indikátor. Rozsvieti sa tlačidlo „“, čo znamená, že je zapnuté napájanie.
2. Stlačte tlačidlo „“. Rozsvietia sa všetky indikátory a svetlá displeja a spotrebič prejde do pohotovostného režimu.
3. V pohotovostnom režime zvolte pomocou tlačidla „“ menu funkcií. Po voľbe menu funkcií začne dané menu blikať.
4. Keď je spotrebič bez akejkoľvek činnosti, po 60 sekundách sa automaticky prepne do pohotovostného režimu.
5. V pohotovostnom režime voľbe menu funkcií začne blikať indikátor príslušného menu funkcie. Stlačením tlačidla „“ vstúpite do prevádzkového režimu.
6. Stlačením a podržaním tlačidla „“ v trvaní 3 sekúnd spotrebič vypnete.

6. VOĽBA MENU FUNKCIE

1. Poskytujeme kombináciu času tepelnej úpravy a teploty tepelnej úpravy, aby sme vyhoveli vašim rôznym potrebám tepelnej úpravy.
2. Nasleduje naša kombinácia menu a čas a teplotu tepelnej úpravy môžete zmeniť podľa svojich aktuálnych potrieb.

Funkcia	Počiatková teplota	Počiatkový čas	Teplotný rozsah	Rozsah úpravy času
BAKE	200 °C	12 minút	60 ~ 200 °C	1 ~ 60 minút
RECRISP	180 °C	3 minúty	60 ~ 200 °C	1 ~ 60 minút
MAX CRISP	200 °C	1 minúta	60 ~ 200 °C	1 ~ 60 minút
AIR FRY	200 °C	20 minút	60 ~ 200 °C	1 ~ 60 minút

BAKE (Pečenie): unkcia vhodná na prípravu chutného pečiva a dezertov.

RECRISP (Opätovné zohriatie): Obnovte sviežu chuť zvyškov pokrmov ich jemným zohriatím.







MAX CRISP (Maximálne opečenie): Použite vysokú teplotu na opečenie pokrmu, aby ste tak dosiahli konečnú chrumkavosť. Túto funkciu je najlepšie použiť pre balené mrazené potraviny;

AIR FRY (Teplovzdušné vyprážanie): Používa sa na zvýšenie chrumkavosti pokrmu, takmer bez použitia oleja.





Poznámka:

- Čím väčšia je porcia pečeného kurčaťa alebo pokrmu, tým viac času to bude trvať a bude potrebná vyššia teplota, v závislosti od aktuálnej situácie.

7. NASTAVENIE ČASU A TEPLoty PRÍPRAVY

1. Ak po voľbe menu funkcie potrebujete vynulovať teplotu a čas tepelnej prípravy, môžete stlačením tlačidla „“ prepnúť a zmeniť čas a teplotu tepelnej úpravy pokrmu.
2. Pri nastavovaní teploty úpravy pokrmu stlačte tlačidlo „“. Na displeji začne blikať číslo teploty a pomocou tlačidiel „“ a „“ ho budete môcť nastaviť.
3. Pri nastavovaní času trvania úpravy pokrmu stlačte tlačidlo „“. Na displeji začne blikať číslo času a pomocou tlačidiel „“ a „“ budete môcť zvýšiť alebo znížiť čas úpravy pokrmu.

8. FUNKCIA POZASTAVENIA

1. Ak je v priebehu tepelnej úpravy pokrmu vybratá hlava spotrebiča z varnej nádoby, spotrebič sa automaticky zastaví a na digitálnom displeji sa zobrazí „OPEN (Otvorené)“. V tomto prípade bude reagovať iba tlačidlo „“, zatiaľ čo všetky ostatné tlačidlá budú uzamknuté. Keď je hlava spotrebiča vložená späť do varnej nádoby, spotrebič bude pokračovať v predchádzajúcom procese tepelnej úpravy pokrmu.
2. Keď je spotrebič v prevádzke, stlačením tlačidla „“ pozastavíte jeho prevádzku. Tlačidlo „“ bude naďalej blikáť. Opätovným stlačením tlačidla „“ obnovíte prevádzku spotrebiča.

UPOZORNENIE:

Keď vyberiete hlavu spotrebiča z varnej nádoby za účelom pozastavenia funkcie v priebehu prevádzky spotrebiča a ak nie je v priebehu 10 minút vykonaná žiadna operácia, spotrebič sa prepne do pohotovostného režimu. Ak ho budete chcieť znova použiť, budete musieť znova nastaviť čas a teplotu.

POZNÁMKA:

V priebehu úpravy pokrmu pravidelne alebo nepravidelne otáčajte, aby sa rovnomernejšie a lepšie prepiekol.

V priebehu úpravy pokrmu je teplota sklenenej varnej nádoby veľmi vysoká a nemali by ste sa jej priamo dotýkať rukami.

9. DOKONČENIE TEPELNEJ ÚPRAVY POKRMU

1. Keď spotrebič dokončí prípravu, zaznie trojnásobné „pípnutie“ a spotrebič prestane fungovať, ale jeho ventilátor bude pokračovať v činnosti ešte 1 minútu, pokiaľ neklesne vnútorná teplota spotrebiča.
2. Po vychladnutí sa môže hlava spotrebiča priamo vybrať z varnej nádoby a položiť na akýkoľvek stôl.

POZNÁMKA:

Pri vyberaní pokrmu zo sklenenej varnej nádoby sa jej nedotýkajte rukami. Dávajte si pozor, aby ste si nepopáliili ruky.

TIPY:

Ak výsledky tepelnej úpravy pokrmu nie sú dostačujúce, jednoducho prikryte varnú nádobu hlavou a predĺžte tepelnú úpravu pokrmu o niekoľko minút.

3. Po dokončení tepelnej úpravy pokrmu vypnite napájanie stlačením tlačidla napájania a vytiahnite napájací kábel z elektrickej zásuvky.

10. ČISTENIE A ÚDRŽBA

POZNÁMKA:

Pred čistením nezabudnite odpojiť zástrčku z elektrickej zásuvky a pred pokračovaním počkajte, kým spotrebič vychladne.

- * Po použití vyčistite sklenenú varnú nádobu a rošty.
- * Ochrannú mriežku hlavy spotrebiča je možné utrieť iba vlhkou handričkou, neumývajte ju vodou.
- * Pri čistení neponárajte napájacie káble, zástrčky a spotrebiče do vody ani iných kvapalín. Hrozí riziko poškodenia, požiaru, úrazu elektrickým prúdom alebo zranenia iných osôb.
- * Po vysušení zložte všetky diely a umiestnite ich do vetraného, suchého prostredia bez korozívnych plynov pre ich ďalšie použitie.

11. ŠPECIFIKÁCIE A PARAMETRE SPOTREBIČA

Venujte prosím pozornosť nasledujúcemu:

- Pred uskladnením odpojte spotrebič z elektrickej siete a nechajte ho úplne vychladnúť.
- Uistite sa, či sú všetky diely spotrebiča čisté a suché. Zmontujte všetky diely a potom ich umiestnite do suchého, čistého a nekorozívneho prostredia.

Menovité napätie / Menovitá frekvencia / Výkon	220-240 V / 50-60 Hz / 1500 W
Vonkajšie rozmery	269 × 294 × 271,5 mm
Objem	Veľká nádoba 4 l / malá nádoba 1,5 l
Dĺžka napájacieho kábla	0,9 m

12. CHYBOVÉ KÓDY

Kód	Význam kódu	Možná příčina
E1	Problém s NTC termistorom	Snímač teploty je odpojený
E2	Problém s NTC termistorom	Snímač teploty je skratovaný
E3	Doska plošných spojov je chybná	Zlyhanie komunikácie
E4	Aktivuje sa zariadenie na ochranu pred vysokou teplotou	Teplota varnej nádoby je vyššia ako 240 stupňov

Tento spotrebič sa nesmie likvidovať spolu s komunálnym odpadom. Tento spotrebič musí byť zlikvidovaný na autorizovaných miestach na recykláciu elektrických a elektronických spotrebičov. Týmto spôsobom likvidácie pomôžete šetriť prírodné zdroje a zabezpečíte, aby bol spotrebič zlikvidovaný ekologickým a zdravým spôsobom.

POKYNY A INFORMÁCIE O ZAOBCHÁDZANÍ S POUŽITÝM OBALOM

Obalový materiál odložte na miesto určené miestnym zastupiteľstvom na ukladanie odpadu.

LIKVIDÁCIA POUŽITÝCH ELEKTRICKÝCH A ELEKTRONICKÝCH ZARIADENÍ



Tento symbol na produkte, jeho príslušenstve alebo obale znamená, že s produktom nesmie byť zaobchádzané ako s domovým odpadom. Zlikvidujte tento výrobok na príslušnom zbernom mieste na recykláciu odpadu z elektrických a elektronických zariadení. Alternatívne v niektorých krajinách Európskej únie alebo iných európskych krajinách môžete vrátiť svoje produkty miestnemu predajcovi pri kúpe ekvivalentného nového produktu.

Správnou likvidáciou tohto produktu pomôžete zachovať cenné prírodné zdroje a napomáhate prevencii potenciálnych negatívnych vplyvov na životné prostredie a ľudské zdravie, čo by mohli byť dôsledky nesprávnej likvidácie odpadov. Ďalšie podrobnosti si vyžiadajte od miestnych úradov alebo najbližšieho zberného strediska odpadu. Za nesprávnu likvidáciu tohto typu odpadu môžu byť v súlade s národnými predpismi udelené finančné sankcie.

Pre podnikateľské subjekty v Európskej únii

Ak chcete zlikvidovať elektrické alebo elektronické zariadenie, vyžiadajte si potrebné informácie od svojho predajcu alebo dodávateľa.

Likvidácia v iných krajinách mimo Európskej únie

Ak chcete tento výrobok zlikvidovať, vyžiadajte si potrebné informácie o správnom spôsobe likvidácie od miestnych úradov alebo od svojho predajcu.



Tento výrobok spĺňa všetky základné požiadavky smerníc EÚ, ktoré sa naň vzťahujú.

Zmeny v texte, dizajne a technických špecifikáciách sa môžu meniť bez predchádzajúceho upozornenia a vyhradzuje si právo na ich zmenu.

PHILCO® 

Famous for Quality the World Over

FRYTOWNICA NA GORĄCE POWIETRZE

PHAF 2005

Instrukcja obsługi

Szanowny Kliencie,
Dziękujemy za zakup produktu PHILCO. Aby Twoje urządzenie dobrze Ci służyło, przeczytaj wszystkie wskazówki zawarte w niniejszej instrukcji obsługi.

SPIS TREŚCI

1. WAŻNE UWAGI DOTYCZĄCE BEZPIECZEŃSTWA.....	3
2. OPIS POSZCZEGÓLNYCH CZĘŚCI URZĄDZENIA.....	10
3. KORZYSTANIE Z URZĄDZENIA	12
4. PRZED PIERWSZYM UŻYCIEM URZĄDZENIA	15
5. INSTRUKCJE OBSŁUGI URZĄDZENIA.....	15
6. WYBÓR MENU FUNKCJI	16
7. USTAWIENIE CZASU I TEMPERATURY PRZYGOTOWANIA.....	16
8. FUNKCJA WSTRZYMANIA.....	17
9. ZAKOŃCZENIE OBRÓBKI TERMICZNEJ POTRAWY	17
10. CZYSZCZENIE I KONSERWACJA.....	18
11. SPECYFIKACJA I PARAMETRY URZĄDZENIA.....	18
12. KODY BŁĘDÓW.....	19

Ważne informacje dotyczące bezpieczeństwa użytkowania urządzenia są specjalnie oznaczone. Aby uniknąć wypadków i uszkodzenia urządzenia, należy bezwzględnie przestrzegać następujących zaleceń:

OSTRZEŻENIE:

Ostrzeżenie przed zagrożeniem dla zdrowia i ryzykiem powstania obrażeń.

OSTRZEŻENIE:

Dotyczy możliwych zagrożeń dla samego urządzenia, jak i innych szkód materialnych.

UWAGA:

Przekazuje dodatkowe informacje na temat montażu lub eksploatacji.

1. WAŻNE UWAGI DOTYCZĄCE BEZPIECZEŃSTWA

Niebezpieczeństwo

- Podczas czyszczenia nie zanurzaj przewodu zasilającego, wtyczki ani całego urządzenia w wodzie ani pod kranem, aby zapobiec uszkodzeniom lub zagrożeniom.
- Aby zapobiec porażeniu prądem elektrycznym lub zwarciu, należy zapobiegać przedostawaniu się jakichkolwiek płynów do urządzenia.
- Podczas pracy urządzenia nie należy zasłaniać wlotów i wylotów powietrza.
- Niektóre części urządzeń elektrycznych nagrzewają się podczas użytkowania do wysokiej temperatury. Nie należy dotykać ich bezpośrednio rękami.

Ostrzeżenia

- Upewnij się, że napięcie wyjściowe odpowiada napięciu podanemu na tabliczce znamionowej urządzenia.
- Przed użyciem sprawdź, czy kabel zasilający i akcesoria nie są uszkodzone.

- Pilnuj dzieci i upewnij się, że urządzenia elektryczne są poza ich zasięgiem.
- Nie należy pozostawiać przewodów zasilających zwisających nad ostrymi krawędziami stołów lub blatów roboczych ani pozostawiać ich w kontakcie z gorącymi powierzchniami.
- Nie podłączaj urządzenia ani nie obsługuj panelu sterowania mokrymi rękami.
- Nie umieszczaj ani nie używaj tego urządzenia na łatwopalnych materiałach lub w ich pobliżu, takich jak obrusy, zasłony lub tapety, aby zapobiec ich zapaleniu.
- Zewnętrzne kable zasilające są niedozwolone.
- Podczas pracy w wysokiej temperaturze nie wkładaj do pojemnika plastikowych talerzy, misek ani folii ochronnych.
- Podczas użytkowania należy ustawić urządzenie na poziomej lub stabilnej powierzchni. Nie należy ustawiać go na plastiku, drewnie ani żadnej innej powierzchni, która nie jest odporna na ciepło lub zużycie.
- Nie umieszczaj urządzeń elektrycznych w pobliżu ścian lub innych urządzeń elektrycznych. Zachowaj odległość 10 cm i nie kładź niczego na górze urządzenia.

- Nie używaj innych urządzeń elektrycznych niż wymienione w niniejszej instrukcji.
- Nie używaj tego urządzenia bez nadzoru.
- Osoby powyżej 8 roku życia z niepełnosprawnością fizyczną, sensoryczną lub umysłową lub z brakiem doświadczenia i wiedzy mogą korzystać z urządzenia, jeśli są pod nadzorem lub zostały poinstruowane w zakresie bezpiecznego użytkowania i rozumieją związane z tym zagrożenia. Dzieci nie mogą bawić się urządzeniem. Czyszczenie i konserwacja nie powinny być wykonywane przez dzieci, chyba że mają one ponad 8 lat i są pod nadzorem osoby dorosłej.
- Podczas smażenia gorąca para będzie wydobywać się przez tylny otwór wentylacyjny. Trzymaj ręce i twarz w bezpiecznej odległości od tego otworu. Po wyjęciu głowicy gotującej nie zbliżaj się do szklanego naczynia gotującego, aby uniknąć poparzenia.
- Jeśli ustawiony czas jest zbyt długi, potrawa się przypali, z otworu wylotowego zacnie wydobywać się dym, a zasilanie zostanie natychmiast przerwane.

- Po użyciu urządzenia należy wyłączyć zasilanie, a następnie wyciągnąć wtyczkę z gniazdka elektrycznego. Należy unikać bezpośredniego i gwałtownego ciągnięcia za przewód zasilający.
- Jeśli kabel zasilający lub jakikolwiek element elektryczny jest uszkodzony, należy go wymienić u producenta, w centrum serwisowym lub u wykwalifikowanego specjalisty, aby uniknąć niebezpieczeństwa.
- Podczas pieczenia części, których dotykasz, bardzo się nagrzewają, dlatego dzieci nie powinny się do nich zbliżać.
- Urządzenie nadaje się do użytku domowego i w podobnych miejscach, takich jak:
 - Kuchnie dla pracowników wykorzystywane w sklepach, biurach i innych miejscach pracy
 - Farmy
 - Pensjonaty, motele i inne obiekty mieszkalne
 - Zakwaterowanie ze śniadaniem

Ostrzeżenie

- Przed użyciem lub czyszczeniem należy odłączyć urządzenie od gniazdka elektrycznego i pozostawić do ostygnięcia.
- Nie używaj żadnych innych akcesoriów poza tymi, które są dołączone do opakowania tego urządzenia.
- Urządzenie nadaje się do użytku domowego. Nie należy go używać na zewnątrz.
- Gdy nie używasz urządzeń elektrycznych, odłącz je od zasilania.
- Producent nie ponosi odpowiedzialności za żadne problemy wynikające z nieprawidłowego użytkowania urządzenia przez klienta.
- Przy pierwszym użyciu można wyczuć delikatny zapach i zauważyć dym. Nie ma powodu do obaw, jest to spowodowane pozostałościami oleju z produkcji urządzenia, które są całkowicie normalne i stopniowo znikają po użyciu.

Ochrona przed stłuczeniem szklanego naczynia

- Nagłe zmiany temperatury mogą spowodować pęknięcie szklanego naczynia. Nie należy dodawać zimnych płynów ani potraw do gorącego szklanego naczynia. Nie należy dopuszczać do bezpośredniego kontaktu gorącego szkła z zimnymi lub mokrymi powierzchniami lub przedmiotami.
- Przed czyszczeniem szklanego naczynia do gotowania należy je schłodzić do temperatury poniżej 120 stopni.
- Te szklane naczynia nie nadają się do użycia w piekarniku ani na kuchence. Nie używaj ich z żadnym innym urządzeniem grzewczym ani źródłem ciepła innym niż to urządzenie lub kuchenka mikrofalowa. Nie wkładaj pustych naczyń do kuchenki mikrofalowej.
- Fizyczne uszkodzenie lub uderzenie może spowodować stłuczenie szkła. Podczas używania metalowych naczyń i noży należy uważać, aby nie zarysować szkła.
- Nie upuszczaj szklanego naczynia do gotowania ani nie uderzaj nim o twarde przedmioty.

- Nie używaj do przygotowywania potraw szklanego naczynia, które jest pęknięte lub mocno porysowane.
- Jeśli szklany pojemnik do gotowania pęknie lub stłucze się, załóż grube rękawice i ostrożnie wyrzuć szkło. Szkło może być bardzo ostre. Wyrzuć potłuczone szkło i nie poddawaj go recyklingowi.
- Szklane naczynia do gotowania można myć w zmywarce, a w razie potrzeby można je również umyć gorącą wodą z dodatkiem detergentu lub ręcznie. Plastikowe pokrywki służą wyłącznie do podgrzewania w kuchence mikrofalowej i przechowywania potraw.

2. OPIS POSZCZEGÓLNYCH CZĘŚCI URZĄDZENIA

POSZCZEGÓLNE CZĘŚCI URZĄDZENIA

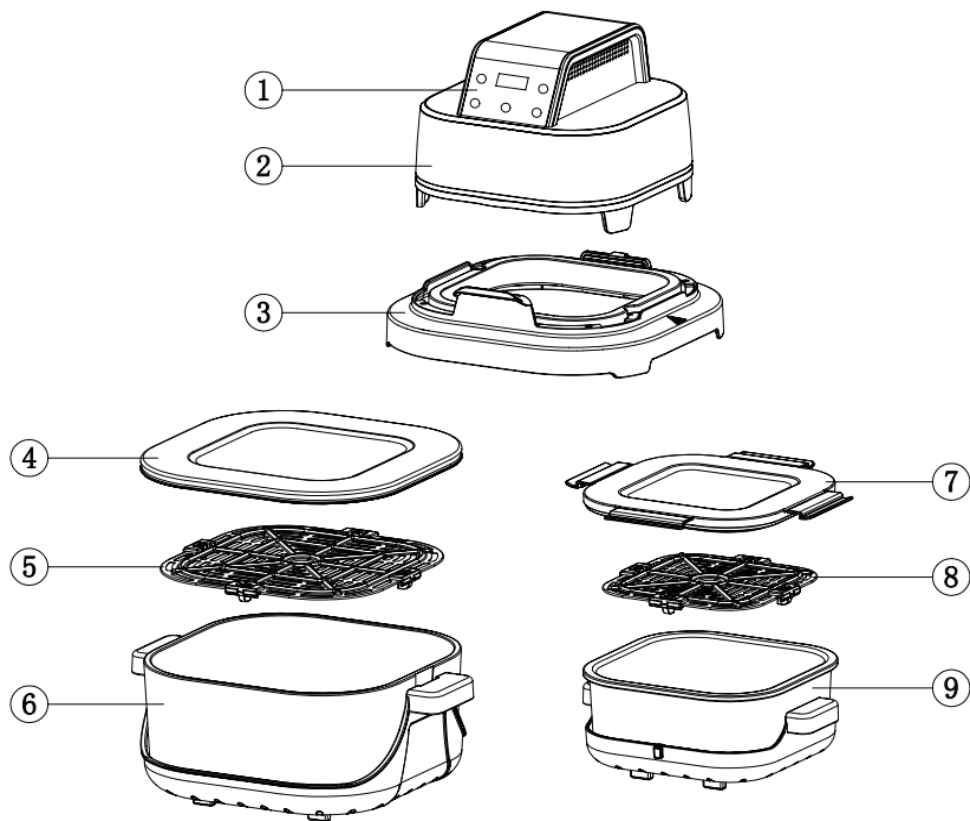

- 1 Panel sterowania
- 2 Głowica urządzenia
- 3 Obudowa
- 4 Pokrywa dużego pojemnika
- 5 Duży ruszt

- 6 Duży szklany pojemnik do gotowania
- 7 Pokrywa małego pojemnika
- 8 Mały ruszt
- 9 Małe szklane naczynie do gotowania

INTELIĞENTNY PANEL STEROWANIA

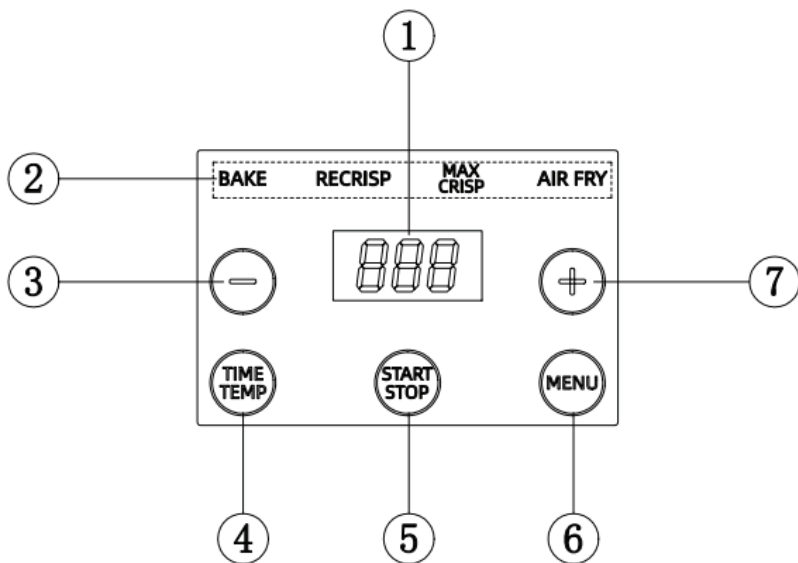

- | | | | |
|---|---|---|--|
| 1 | Wyświetlacz | 5 | Przycisk start/stop |
| 2 | Menu funkcji | 6 | Przycisk wyboru menu |
| 3 | Przycisk zmniejszenia czasu/temperatury | 7 | Przycisk zwiększania czasu/temperatury |
| 4 | Przełącznik czasu/temperatury | | |

3. KORZYSTANIE Z URZĄDZENIA

1. Ustaw urządzenie na stabilnej, poziomej powierzchni.
Z tyłu i po bokach urządzenia należy pozostawić 10 centymetrów wolnej przestrzeni.
Należy uważać, aby urządzenie nie znajdowało się w pobliżu zasłon, tkanin i innych materiałów łatwopalnych.

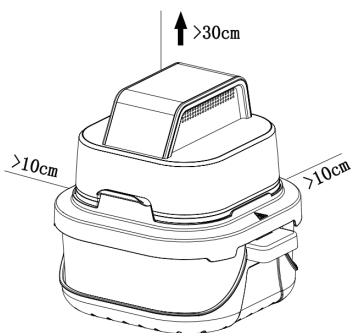

2. Włóż ruszt do szklanego naczynia do gotowania, a następnie załóż głowicę na szklane naczynie do gotowania. W przypadku używania dużego szklanego naczynia do gotowania należy użyć pokrywy. Wsuń głowicę do pokrywy, aż usłyszysz kliknięcie sygnalizujące, że została ona umieszczona na swoim miejscu.
Jak pokazano na poniższym rysunku:

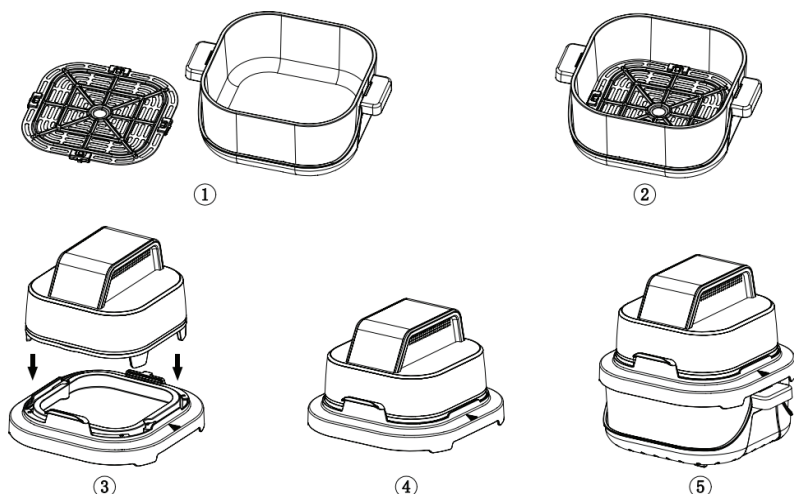

3. Użycie małego szklanego naczynia do gotowania. Jak pokazano na poniższym rysunku:

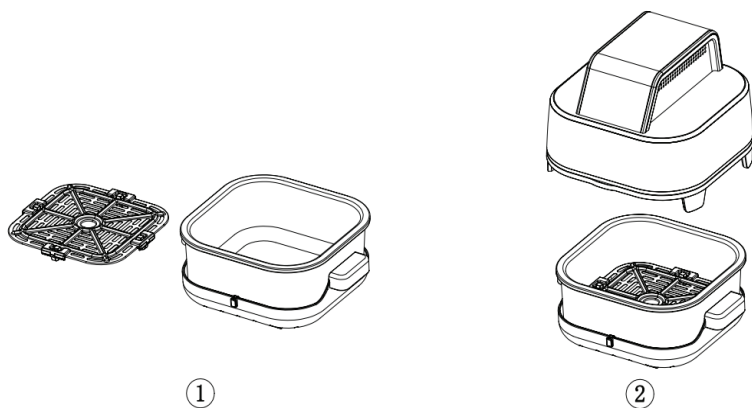

4. Po ostygnięciu naczynia i potrawy należy użyć pokrywki dużego naczynia. Służy ona do przechowywania żywności, jak pokazano na poniższym rysunku:

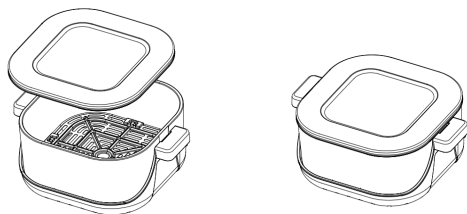

5. Pokrywka małego pojemnika służy zazwyczaj do zamykania składników spożywczych, aby ułatwić ich przenoszenie i używanie:

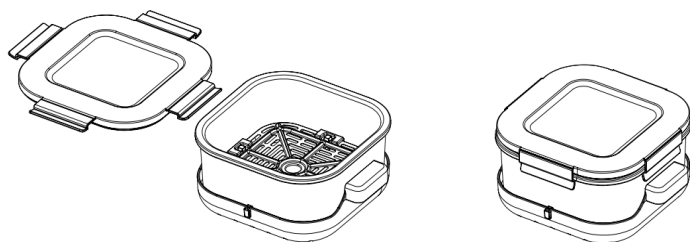

6. Sposoby demontażu i montażu szklanego naczynia do gotowania oraz podstawy przedstawiono poniżej:

Sposób demontażu: Najpierw pociągnij zatrzask na uchwycie u podstawy, a następnie wyjmij szklany dzbanek.

Sposób instalacji: Najpierw otwórz zatrzask na uchwycie podstawy, a następnie włóż szklany pojemnik do gotowania do środka.

Możesz najpierw ukończyć jedną stronę, a następnie przejść do drugiej.

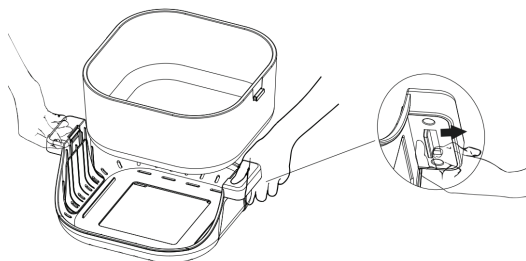

OSTRZEŻENIE:

- * Po zakończeniu obróbki termicznej potrawy powierzchnia szklanego naczynia do gotowania będzie bardzo gorąca. Nie dotykaj jej bezpośrednio rękami. Do wyjmowania potraw używaj rękawic kuchennych lub innych narzędzi.
- * Podczas podgrzewania potrawy szklany pojemnik należy używać wraz z podstawką.
- * Podczas podgrzewania potrawy nie należy stawiać szklanego naczynia bezpośrednio na stole.
- * Szklany pojemnik do gotowania należy umyć dopiero po ostygnięciu.

OSTRZEŻENIE:

- * Nie pozwól, aby potrawa wystawała ponad górną krawędź szklanego naczynia, ponieważ po podgrzaniu może zwiększyć swoją objętość. Jeśli potrawa znajduje się blisko źródła ciepła, istnieje większe prawdopodobieństwo, że się przypali.

Są to przełączniki bezpieczeństwa, które należy nacisnąć jednocześnie. Urządzenie będzie działać zgodnie z ilustracją przedstawiającą tryb bezpieczeństwa po prawej stronie.







- * Urządzenie można używać tylko wtedy, gdy głowica urządzenia jest zamocowana na szklanym naczyniu do gotowania.

Jeśli podczas normalnej pracy nie dotkniesz przełącznika, nie będzie można obsługiwać innych przycisków z wyjątkiem przycisku zasilania. Naciśnij przycisk zasilania, a na wyświetlaczu pojawi się komunikat „OPEN” (Otwarte).

4. PRZED PIERWSZYM UŻYCIEM URZĄDZENIA

1. Ostrożnie usuń wszystkie materiały opakowaniowe i wybierz równe miejsce do ustawienia urządzenia.
2. Szklane naczynia do gotowania, ruszty i wszystkie inne akcesoria należy czyścić gorącą wodą, płynem do mycia naczyń lub miękką ściereczką.
3. Szklany pojemnik do gotowania wytrzyj do sucha ściereczką.

5. INSTRUKCJE OBSŁUGI URZĄDZENIA

1. Po podłączeniu zasilania rozlegnie się sygnał dźwiękowy, wyświetlacz i wskaźnik zapalą się, a następnie zgasną. Zapali się przycisk , co oznacza, że zasilanie jest włączone.
2. Naciśnij przycisk  Zapalą się wszystkie wskaźniki i diody wyświetlacza, a urządzenie przejdzie w tryb czuwania.
3. W trybie gotowości wybierz przyciskiem  menu funkcji. Po wybraniu menu funkcji menu zacznie migać.
4. Gdy urządzenie nie wykonuje żadnych czynności, po 60 sekundach automatycznie przechodzi w tryb czuwania.
5. W trybie gotowości po wybraniu menu funkcji zacznie migać wskaźnik odpowiedniego menu funkcji. Naciśnięcie przycisku  powoduje przejście do trybu pracy.
6. Naciśnij i przytrzymaj przycisk  przez 3 sekundy, aby wyłączyć urządzenie.

6. WYBÓR MENU FUNKCJI

1. Oferujemy kombinację czasu obróbki cieplnej i temperatury obróbki cieplnej, aby spełnić różne potrzeby klientów w zakresie obróbki cieplnej.
2. Poniżej znajduje się nasza kombinacja menu, a czas i temperaturę obróbki cieplnej można zmienić zgodnie z aktualnymi potrzebami.







Funkcja	Temperatura początkowa	Czas początkowy	Zakres temperatury	Zakres regulacji czasu
BAKE	200 °C	12 minut	60 ~ 200 °C	1 ~ 60 minut
RECRISP	180 °C	3 minut	60 ~ 200 °C	1 ~ 60 minut
MAX CRISP	200 °C	1 minut	60 ~ 200 °C	1 ~ 60 minut
AIR FRY	200 °C	20 minut	60 ~ 200 °C	1 ~ 60 minut

BAKE (Pieczenie): funkcja odpowiednia do przygotowywania smacznych wypieków i deserów.
 RECRISP (Ponowne podgrzanie): Przywróć świeży smak resztek potraw, delikatnie je podgrzewając.
 MAX CRISP (Maksymalne opiekanie): Użyj wysokiej temperatury do przypieczenia potrawy, aby uzyskać chrupiącą skórkę. Funkcję tę najlepiej stosować w przypadku pakowanych mrożonek;
 AIR FRY (Smażenie gorącym powietrzem): Stosowany w celu zwiększenia chrupkości potraw, prawie bez użycia oleju.





Uwaga:

- Im większa porcja pieczonego kurczaka lub potrawy, tym więcej czasu zajmie jej przygotowanie i tym wyższa temperatura będzie potrzebna, w zależności od aktualnej sytuacji.

7. USTAWIENIE CZASU I TEMPERATURY PRZYGOTOWANIA

1. Jeśli po wybraniu funkcji menu chcesz zresetować temperaturę i czas przygotowania potrawy, możesz nacisnąć przycisk  aby przełączyć i zmienić czas oraz temperaturę przygotowania potrawy.
2. Aby ustawić temperaturę przygotowania potrawy, należy nacisnąć przycisk  Na wyświetlaczu zacznie migać liczba temperatury, którą można ustawić za pomocą przycisków  i ;
3. Aby ustawić czas przygotowania potrawy, należy nacisnąć przycisk  Na wyświetlaczu zacznie migać liczba czasu, a za pomocą przycisków  i  można zwiększyć lub zmniejszyć czas przygotowania potrawy.

8. FUNKCJA WSTRZYMANIA

1. Jeśli podczas podgrzewania potrawy wyjmiesz pokrywę urządzenia z naczynia, urządzenie automatycznie się wyłączy, a na wyświetlaczu cyfrowym pojawi się komunikat „OPEN (Otwarte)”. W tym przypadku reaguje tylko przycisk  podczas gdy wszystkie pozostałe przyciski są zablokowane. Po ponownym umieszczeniu głowicy urządzenia w naczyniu do gotowania urządzenie kontynuuje poprzedni proces obróbki termicznej potrawy.
2. Gdy urządzenie jest włączone, naciśnięcie przycisku  powoduje jego zatrzymanie. Przycisk  nadal będzie migał. Ponowne naciśnięcie przycisku  powoduje wznowienie pracy urządzenia.

OSTRZEŻENIE:

Jeśli wyjmiesz głowicę urządzenia z naczynia do gotowania w celu wstrzymania działania urządzenia podczas jego pracy i jeśli w ciągu 10 minut nie zostanie wykonana żadna operacja, urządzenie przełączy się w tryb czuwania. Aby ponownie z niego skorzystać, należy ponownie ustawić czas i temperaturę.

UWAGA:

W trakcie przygotowywania potrawy należy ją regularnie lub nieregularnie obracać, aby się równomiernie i lepiej upiekła.

Podczas przygotowywania potrawy temperatura szklanego naczynia jest bardzo wysoka i nie należy dotykać go bezpośrednio rękami.

9. ZAKOŃCZENIE OBRÓBKII TERMICZNEJ POTRAWY

1. Po zakończeniu przygotowywania potrawy urządzenie wyemituje trzy sygnały dźwiękowe i przestanie działać, ale wentylator będzie nadal pracował przez 1 minutę, dopóki temperatura wewnątrz urządzenia nie spadnie.
2. Po ostygnięciu głowicę urządzenia można wyjąć bezpośrednio z naczynia do gotowania i położyć na dowolnym stole.

UWAGA:

Podczas wyjmowania potrawy ze szklanego naczynia nie dotykaj go rękami. Uważaj, aby nie poparzyć sobie rąk.

WSKAZÓWKI:

Jeśli wyniki obróbki termicznej potrawy nie są zadowalające, wystarczy przykryć naczynie pokrywką i przedłużyć obróbkę termiczną potrawy o kilka minut.

3. Po zakończeniu obróbki termicznej potrawy wyłącz zasilanie, naciskając przycisk zasilania i wyciągnij kabel zasilający z gniazdka elektrycznego.

10. CZYSZCZENIE I KONSERWACJA

UWAGA:

Przed czyszczeniem należy pamiętać o odłączeniu wtyczki z gniazdka elektrycznego i przed kontynuowaniem poczekać, aż urządzenie ostygnie.

- * Po użyciu należy wyczyścić szklany pojemnik do gotowania i ruszty.
- * Osłonę głowicy urządzenia można wycierać wyłącznie wilgotną ściereczką, nie należy jej myć wodą.
- * Podczas czyszczenia nie zanurzaj kabli zasilających, wtyczek i urządzeń w wodzie ani innych płynach.
- * Istnieje ryzyko uszkodzenia, pożaru, porażenia prądem elektrycznym lub obrażeń innych osób.
- * Po wyschnięciu należy złożyć wszystkie części i umieścić je w przewiewnym, suchym miejscu bez obecności gazów korozyjnych, aby można było z nich korzystać w przyszłości.

11. SPECYFIKACJA I PARAMETRY URZĄDZENIA

Proszę zwrócić uwagę na następujące kwestie:

- Przed przechowywaniem odłącz urządzenie od zasilania elektrycznego i pozostaw do całkowitego ostygnięcia.
- Upewnij się, że wszystkie części urządzenia są czyste i suche. Zmontuj wszystkie części, a następnie umieść je w suchym, czystym i odpornym na korozję miejscu.

Napięcie znamionowe / Częstotliwość znamionowa / Moc	220-240 V / 50-60 Hz / 1500 W
Wymiary zewnętrzne	269 × 294 × 271.5 mm
Objętość	Duży pojemnik 4 l / mały pojemnik 1,5 l
Długość kabla zasilania	0.9 m

12. KODY BŁĘDÓW

Kod	Znaczenie kodu	Możliwa przyczyna
E1	Problem z termistorem NTC	Czujnik temperatury jest odłączony
E2	Problem z termistorem NTC	Czujnik temperatury jest zwarty
E3	Płytką obwodu drukowanego jest uszkodzona.	Błąd w komunikacji
E4	Aktywacja urządzenia zabezpieczającego Przed wysoką temperaturą	Temperatura naczynia do gotowania przekracza 240 stopni.

Urządzenia tego nie wolno wyrzucać wraz z odpadami komunalnymi. Urządzenie to należy utylizować w autoryzowanych punktach recyklingu urządzeń elektrycznych i elektronicznych. Dzięki takiej utylizacji przyczynisz się do ochrony zasobów naturalnych i zapewnisz, że urządzenie zostanie zutylizowane w sposób ekologiczny i bezpieczny dla zdrowia.

WSKAZÓWKI I INFORMACJE O POSTĘPOWANIU ZE ZUŻYTYM OPAKOWANIEM

Zużyty materiał opakowania odnieś na miejsce wyznaczone przez administrację.

LIKWIDACJA ZUŻYTYCH URZĄDZEŃ ELEKTRYCZNYCH I ELEKTRONICZNYCH



Ten symbol na produktach lub w dokumentach dodatkowych oznacza, że zużyte urządzenie elektryczne i elektroniczne nie mogą zostać wyrzucone z odpadem komunalnym. Aby odpowiednio likwidować, odnawiać i oddawać do recyklingu oddawaj te produkty do odpowiednich punktów zbiórki. Alternatywnie w niektórych krajach Unii Europejskiej lub w innych krajach Europy możesz zwrócić swoje produkty lokalnemu sprzedawcy przy zakupie ekwiwalentnego nowego produktu. Odpowiednio likwidując ten produkt pomożesz zachować cenne źródła naturalne i pomogasz w prewencji potencjalnych negatywnych wpływów na środowisko i zdrowie ludzkie, które mogłyby być wynikiem niewłaściwej likwidacji odpadów. O więcej szczegółów poproś w lokalnej administracji lub w najbliższym punkcie zbiórki odpadów. Za nieodpowiednią likwidację tego rodzaju odpadu mogą zostać udzielone mandaty zgodnie z przepisami państwowymi.

Dla podmiotów handlowych w krajach Unii Europejskiej

Jeśli chcesz zlikwidować urządzenia elektryczne i elektroniczne, zapytaj o potrzebne informacje swojego sprzedawcę lub dostawcę.

Likwidacja w innych krajach poza Unią Europejską

Symbol ten obowiązuje w UE. Jeśli chcesz zlikwidować ten produkt, zapytaj o potrzebne informacje o odpowiednim sposobie likwidacji w lokalnej administracji lub u sprzedawcy.



Produkt ten spełnia wszystkie podstawowe wymagania rozporządzeń UE, które się do niego stosują.

Zmiany w tekście, wyglądzie i specyfikacji technicznej mogą się pojawić bez uprzedniego ostrzeżenia zastrzegamy sobie prawo do tych zmian.

Výrobce/Manufacturer:
Fast ČR, a.s.
U Sanitasy 1621
Říčany 251 01, CZECH REPUBLIC

Distributor:
FAST PLUS, a.s.
Vlčie hrdlo 324/90
821 07 Bratislava, SLOVAKIA

Distributor:
FAST POLAND Sp. z o. o.
Kwietniowa 36
05-090 Wypędy, POLAND

PHILCO[®] 

**is pending or registered trademark of Electrolux Home
Products, Inc. and used under a license from Electrolux
Home Products, Inc**